

# TOTO

## Wall mounted toilet bowl / WC suspendu / Taza de inodoro montada en la pared / Vaso sanitário com suporte na parede

EN

Perform the installation work properly according to this Installation Guide so that the product can function well.  
After installation, fully explain how to use it to your customer.





### Cautions and warnings (Always observe these warnings.)

Before installation, read these "Cautions and warnings" carefully and attach the equipment correctly. This manual uses various indications to guide safe installation of the product and to prevent injury to customers or other people and damage to property. This product should be installed by a professional. The indications and their meanings are as follows.

Symbol example	Meaning of symbol
 <b>CAUTION</b>	This indicates that misoperation could result in injury or physical damage.

The following symbols are used to classify and explain instructions that must be followed.

	The  symbol indicates something that is prohibited.		The  symbol indicates something that must be done.
--	---	--	--

 <b>CAUTION</b>	
	<b>Do not subject the toilet to strong forces or impacts.</b> Otherwise, the toilet may break causing injury or leaks that may damage property.
	<b>Be sure to use the included or specified parts for installation work.</b> Otherwise, the product may not be installed properly.
	<b>Carry out the installation work according to this installation manual.</b> Otherwise, damage caused by water leaks may occur.

ES

Para garantizar el correcto funcionamiento del producto, lleve a cabo la instalación siguiendo las instrucciones de esta guía de instalación.  
Después de la instalación, explique a su cliente por completo cómo usarla.





### Precauciones y advertencias





(tenga en cuenta siempre las advertencias).

Antes de realizar la instalación, lea estas "Precauciones y advertencias" detenidamente e instale el equipo correctamente. Este manual utiliza varias indicaciones para guiar la instalación segura del producto y evitar lesiones a los clientes u otras personas, así como daños materiales. Este producto debe instalarlo un profesional. Las indicaciones y sus significados son los siguientes.

Ejemplo de símbolo	Significado de símbolo
 <b>PRECAUCIÓN</b>	Esto indica que un uso inadecuado podría provocar lesiones o daños físicos.

Los siguientes símbolos se utilizan para clasificar y explicar las instrucciones que deben seguirse.

	El símbolo  indica algo prohibido.		El símbolo  indica algo que debe llevarse a cabo.
---	---	---	--

 <b>PRECAUCIÓN</b>	
	<b>No someta el inodoro a impactos o movimientos bruscos.</b> De lo contrario, el inodoro podría romperse, provocando lesiones o fugas que podrían ocasionar daños materiales.
	<b>Asegúrese de utilizar las piezas especificadas o incluidas para el trabajo de instalación.</b> De lo contrario, puede que el producto no se instale correctamente.
	<b>Lleve a cabo el trabajo de instalación siguiendo este manual de instalación.</b> De lo contrario, podrían producirse daños provocados por las fugas de agua.

FR

Exécutez correctement l'installation en suivant ces instructions de montage afin de vous assurer que le produit fonctionne convenablement. Une fois l'installation terminée, donnez des instructions précises au client.





### Mises en garde et avertissements

(veuillez toujours respecter ces avertissements.)

Avant l'installation, lisez attentivement les "Mises en garde et avertissements" et montez convenablement l'appareil. Ces instructions de montage contiennent diverses indications pour une installation sûre du produit et pour éviter toute blessure et tout dommage. Ce produit doit être installé par un professionnel. Les indications et leurs significations sont expliquées ci-après.

Exemple de symbole	Signification du symbole
 <b>MISE EN GARDE</b>	Ce symbole indique que toute utilisation incorrecte peut entraîner des blessures ou des dommages matériels.

Les articles devant être observés sont classés par type et sont expliqués au moyen des pictogrammes suivants.

	Le symbole  indique quelque chose d'interdit.		Le symbole  indique que quelque chose doit être fait.
---	--	---	--

 <b>MISE EN GARDE</b>	
	<b>Ne soumettez pas le WC à des forces ou à des chocs.</b> Sinon, le WC pourrait être endommagé et entraîner ainsi des blessures ou des dommages matériels dus à des fuites.
	<b>Veillez à bien utiliser les pièces spécifiées ou fournies pour les travaux d'installation.</b> Sinon, le produit peut ne pas être correctement installé.
	<b>Effectuez les travaux d'installation conformément à ces instructions de montage.</b> Sinon, des fuites d'eau peuvent survenir.

PO





Realize os trabalhos de instalação corretamente de acordo com este manual de instalação para que o produto funcione bem.  
Após a instalação, esclareça ao cliente como se utiliza.





### Alertas e precauções (analise sempre estas precauções).

Antes da instalação, leia estes "Alertas e precauções" cuidadosamente e fixe o equipamento corretamente. Este manual utiliza várias indicações para orientar a instalação segura do produto e para prevenir lesões dos clientes ou de outras pessoas, bem como danos à propriedade. Este produto deve ser instalado por um profissional. As indicações e os seus significados são os seguintes.

Símbolo de exemplo	Significado do símbolo
 <b>CUIDADO</b>	Isto indica que uma operação incorreta pode resultar em lesões ou danos físicos.

Os seguintes símbolos são utilizados para esclarecer e explicar as instruções que devem ser seguidas.

	O símbolo  indica algo que é proibido.		O símbolo  indica algo que tem de ser realizado.
---	---	---	---

 <b>CUIDADO</b>	
	<b>Não sujeite o vaso sanitário a muita força ou grandes impactos.</b> De outro modo, o vaso sanitário pode partir causando lesões ou fugas que podem danificar a propriedade.
	<b>Certifique-se de que utiliza as peças incluídas ou específicas para o trabalho de instalação.</b> Caso contrário, o produto pode não ser instalado corretamente.
	<b>Realize o trabalho de instalação de acordo com este manual de instalação.</b> De outro modo, podem ocorrer danos causados por fugas de água.

#### Warranty Registration and Inquiry

For product warranty registration, TOTO U.S.A. Inc. recommends online warranty registration. Please visit our web site <http://www.totousa.com>. If you have questions regarding warranty policy or coverage, please contact TOTO U.S.A. Inc., Customer Service Department, 1155 Southern Road, Morrow, GA 30260 (888) 295-8134 or (678) 466-1300 when calling from outside of U.S.A.

## Installation video / Vidéo d'installation / Vídeo de instalación / Vídeo de instalação

You can refer to the video to see how to install it. /  
 Vous pouvez vous reporter à la vidéo pour savoir comment l'installer. /  
 Puede consultar el vídeo para ver cómo instalarlo. /  
 Você pode consultar o vídeo para ver como instalar.



<http://su.toto.com/cgo0019>

\*The viewer is responsible for communications charges.

\*Video may not be viewable on some devices./

\*El espectador es responsable de los gastos de comunicaciones.

\*Es posible que el vídeo no pueda visualizarse en algunos dispositivos. /

\*Vous êtes responsable des frais de communication liés au visionnage de cette vidéo, le cas échéant.

\*Cette vidéo peut être illisible sur certains appareils. /

\*O espectador é responsável por encargos de comunicações.

\*O vídeo pode não ser visível nalguns dispositivos.

## Included Parts / Pièces fournies / Piezas incluidas / Peças incluídas

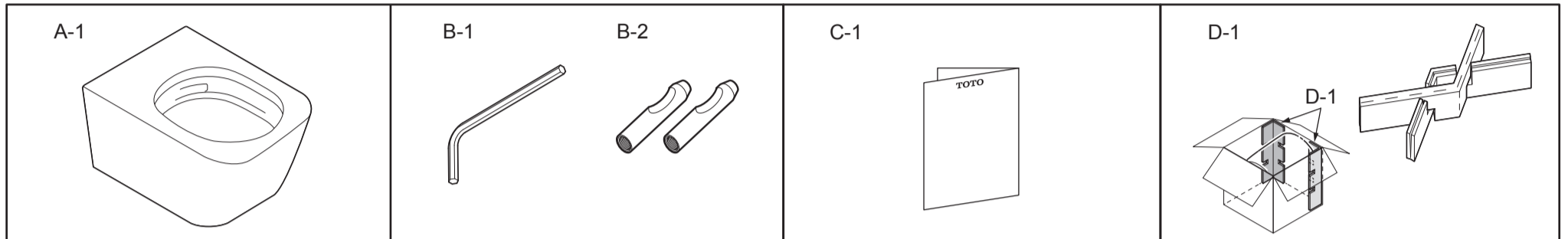

## Before Installing / Avant l'installation / Antes de la instalación / Antes da instalação

Toilet water supply input /  
 Arrivée d'eau /  
 Entrada de suministro  
 de agua del inodoro /  
 Entrada do abastecimento  
 de água da sanita

Toilet fixture hole /  
 Trou de montage  
 du WC /  
 Orificio de conexión del  
 inodoro /  
 Furos de fixação da  
 sanita

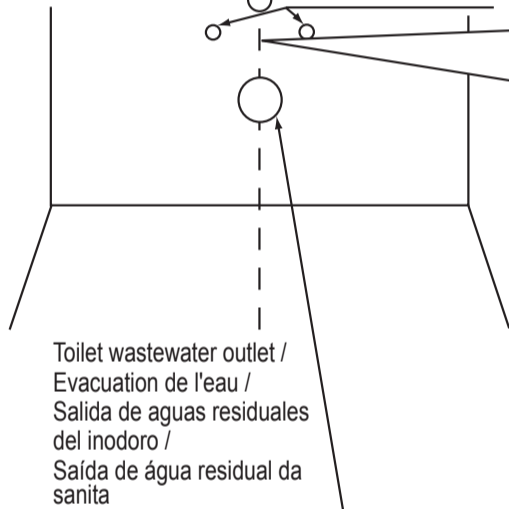

Toilet wastewater outlet /  
 Evacuation de l'eau /  
 Salida de aguas residuales  
 del inodoro /  
 Saída de água residual da  
 sanita

For finished wall surfaces /  
 Pour les surfaces murales finies /  
 Para superficies de pared acabadas /  
 Para superficies de parede acabadas

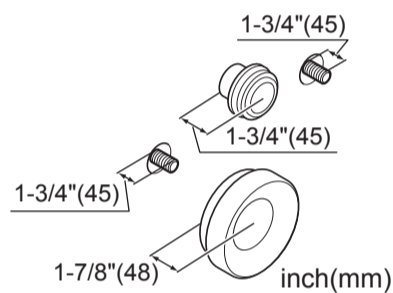

When using a sound insulation mat /  
 En cas d'utilisation d'un panneau d'insonorisation /  
 Cuando se utiliza una manta de aislamiento acústico /  
 Se utilizar uma esteira de isolamento acústico

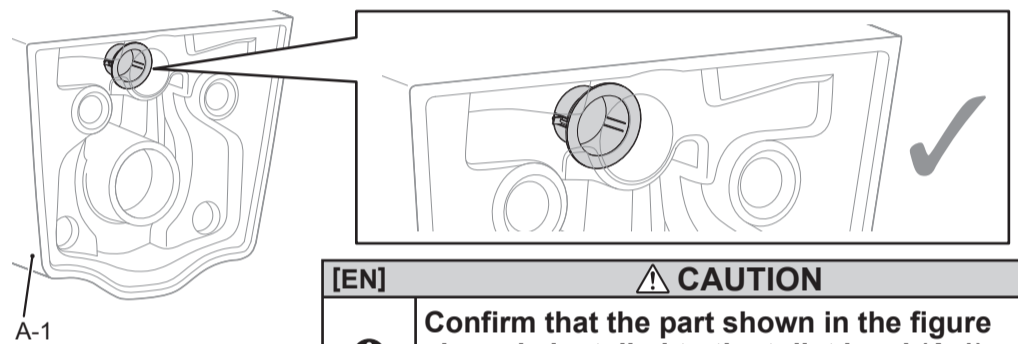
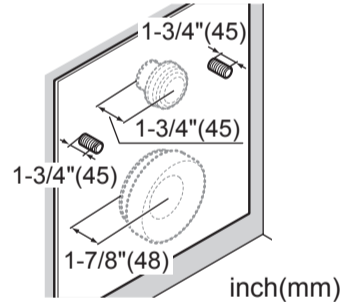

### [EN] CAUTION

**Confirm that the part shown in the figure above is installed to the toilet bowl (A-1).**  
 If the toilet bowl is installed without this part, water could spray from the toilet bowl.

### [FR] MISE EN GARDE

**Vérifier que la pièce mentionnée dans la figure ci-dessus est bien installée avec la cuvette des toilettes (A-1).**  
 Si la cuvette est installée sans cette pièce, de l'eau pourrait jaillir de la cuvette.

### [ES] PRECAUCIÓN

**Confirme que la pieza mostrada en la figura anterior está instalada en la taza del inodoro (A-1).**  
 Si la taza del inodoro se instala sin esta pieza, el agua podría rociarse desde la taza del inodoro.

### [PO] CUIDADO

**Confirme que a peça mostrada na figura acima é instalada para o vaso sanitário (A-1).**  
 Se o vaso sanitário for instalado sem esta peça, a água pode sair do vaso sanitário.

## For Installers / Pour les installateurs / Para instaladores / Para instaladores

Use D-1 as support when installing the toilet bowl (A-1). / Utilisez D-1 comme support lorsque vous installez la cuvette (A-1). /

Use D-1 como apoyo al instalar la taza del inodoro (A-1). / Utilize D-1 como suporte quando instalar o vaso sanitário (A-1).

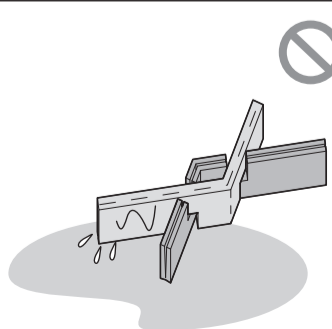
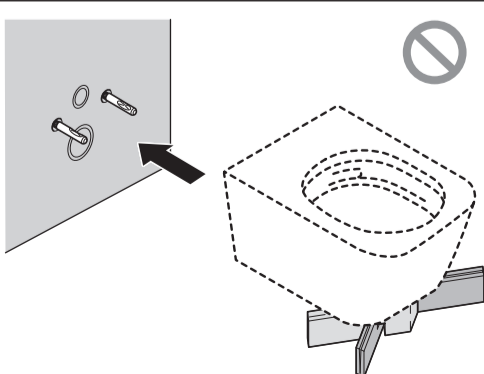
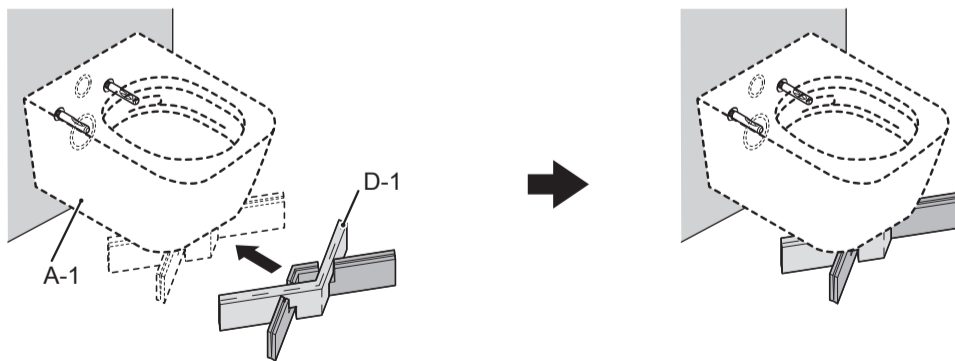

Do not place anything other than the toilet bowl (A-1) on it. /  
 Ne placez aucun objet dessus, à part la cuvette des toilettes (A-1). /  
 No coloque ninguna otra cosa que no sea la taza del inodoro (A-1) encima. /  
 Não coloque nada para além do vaso sanitário (A-1) em cima.

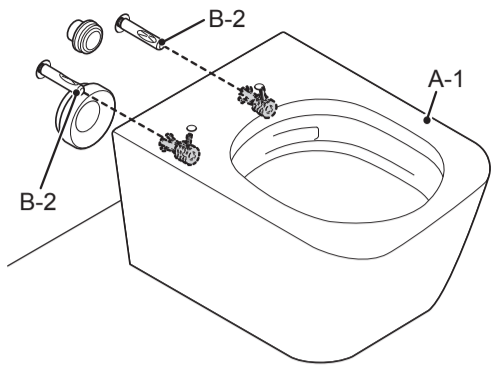

\* The product may be slightly different in shape than the product shown in the figure depending on the model. /  
 \* La forme du produit peut être légèrement différente que celle illustrée, en fonction du modèle. /  
 \* En algunos modelos, el producto puede presentar una forma ligeramente diferente a la del producto que aparece en la figura. /  
 \* O produto pode ser ligeiramente diferente do produto exibido na figura, dependendo do modelo.

**Installation Procedure / Procédures d'installation / Procedimiento de instalación / Procedimento de instalação**

**Symbols and their meanings / Symboles et significations / Símbolos y sus significados / Símbolos e os seus significados**

 : Visual confirmation required. / Une confirmation visuelle est nécessaire. / Confirmación visual necesaria. / Confirmação visual obrigatória.

**1**

For finished wall surfaces /  
 Pour les surfaces murales finies /  
 Para superficies de pared acabadas /  
 Para superficies de parede acabadas

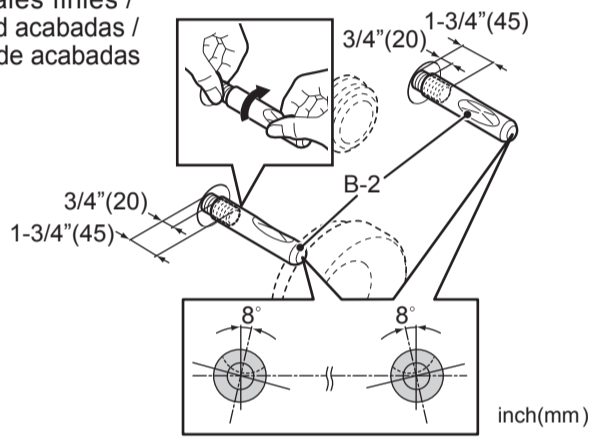

When using a sound insulation mat /  
 En cas d'utilisation d'un panneau d'insonorisation /  
 Cuando se utiliza una manta de aislamiento acústico /  
 Se utilizar uma esteira de isolamento acústico

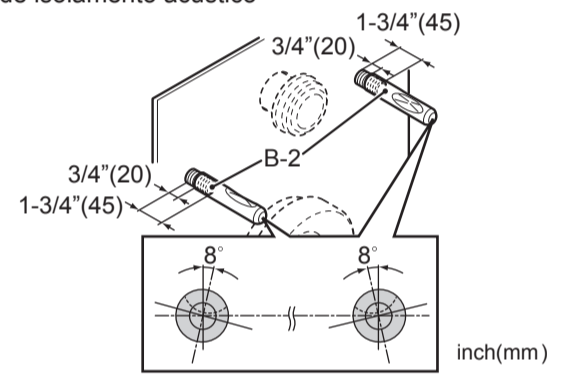

**2**

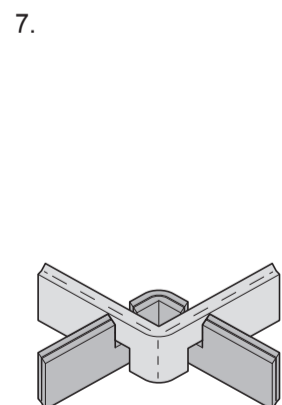
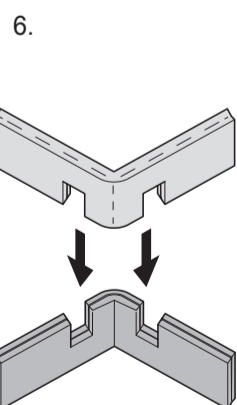
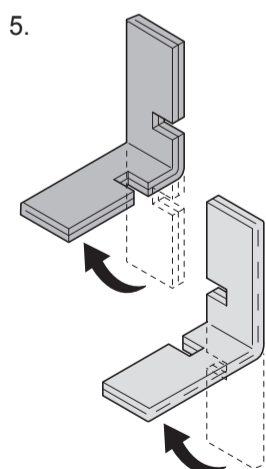
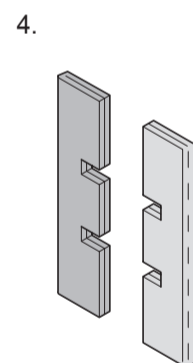
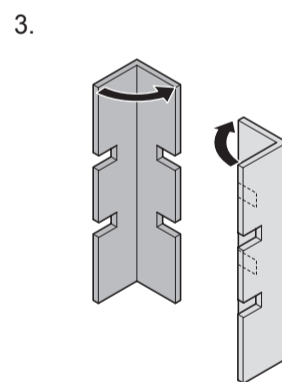
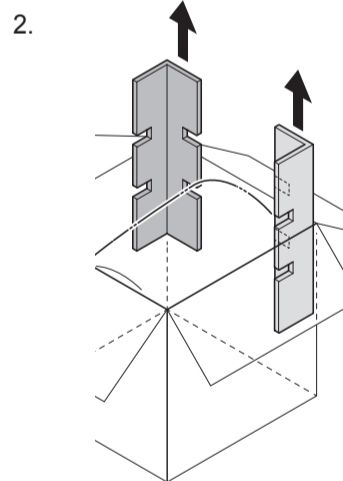
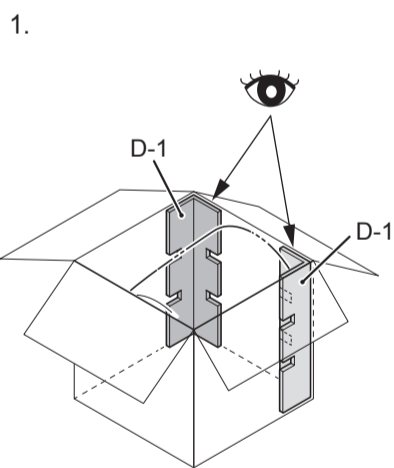

# 3

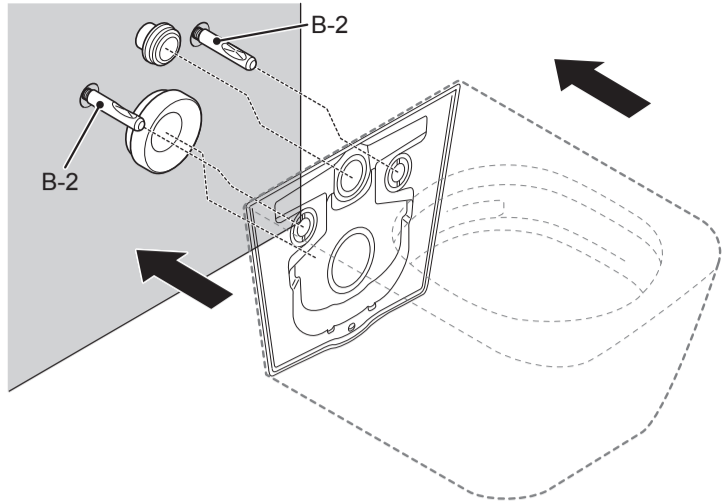

# 4

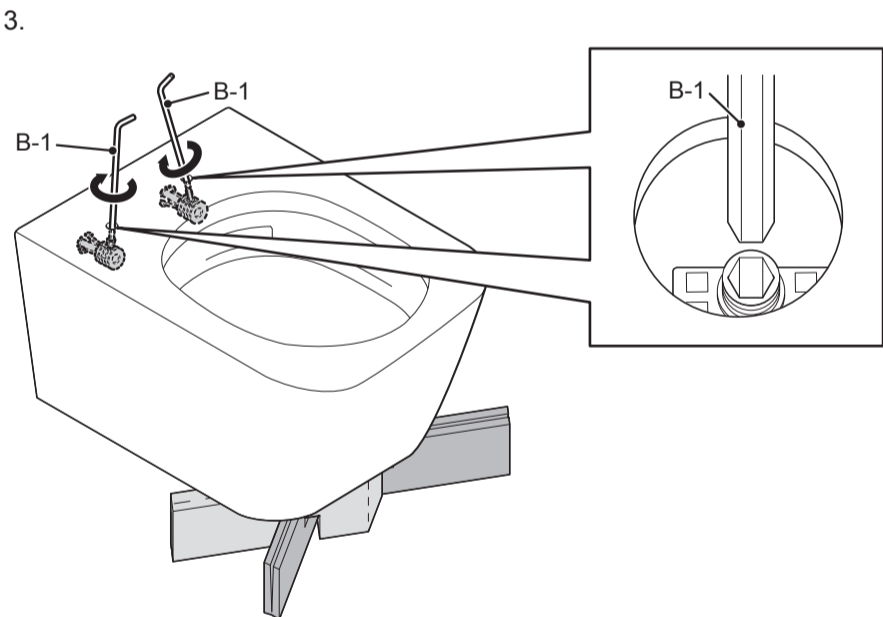
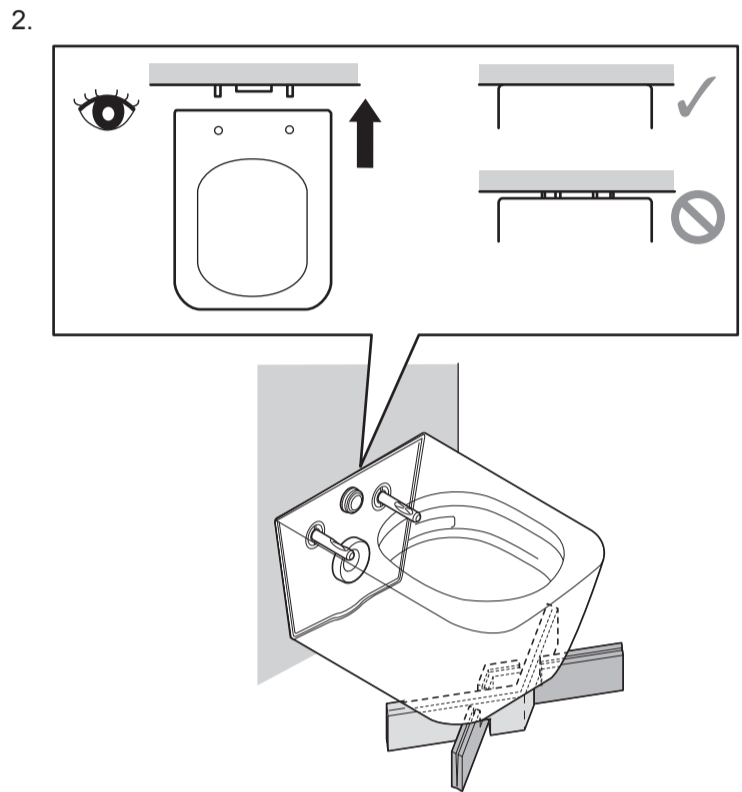
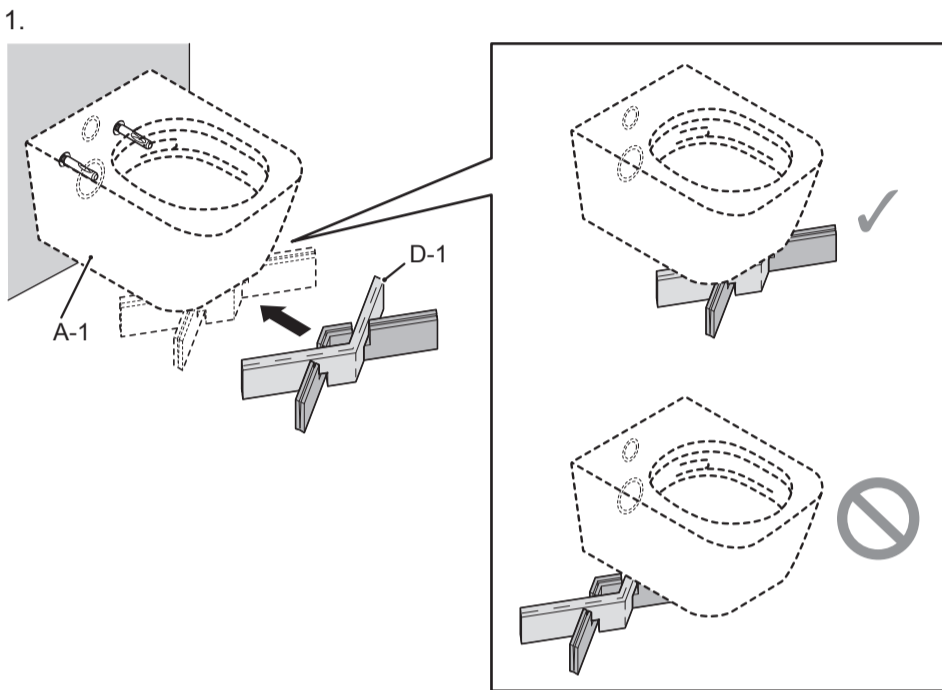

<b>[EN]</b> ⚠ <b>CAUTION</b>	
Required	<b>Connect the toilet bowl (A-1) securely to the toilet water supply input and toilet waste water outlet.</b> Incomplete connection could cause foul odours or water to leak.
<b>[FR]</b> ⚠ <b>MISE EN GARDE</b>	
Requis	<b>Fixer fermement la cuvette (A-1) à l'arrivée d'eau des toilettes et à l'évacuation des eaux usées.</b> Un mauvais raccordement peut entraîner le dégagement d'odeurs nauséabondes ou une fuite d'eau.
<b>[ES]</b> ⚠ <b>PRECAUCIÓN</b>	
Obligatorio	<b>Conecte la taza del inodoro (A-1) de forma segura a la entrada de suministro de agua del inodoro y la salida de agua residual del inodoro.</b> Una mala conexión podría provocar olores desagradables o fugas de agua.
<b>[PO]</b> ⚠ <b>CUIDADO</b>	
Obrigatório	<b>Ligue o vaso sanitário (A-1) com segurança à entrada do abastecimento de água da sanita e à saída de água residual da sanita.</b> A ligação incompleta pode causar maus cheiros ou fugas de água.

# 5

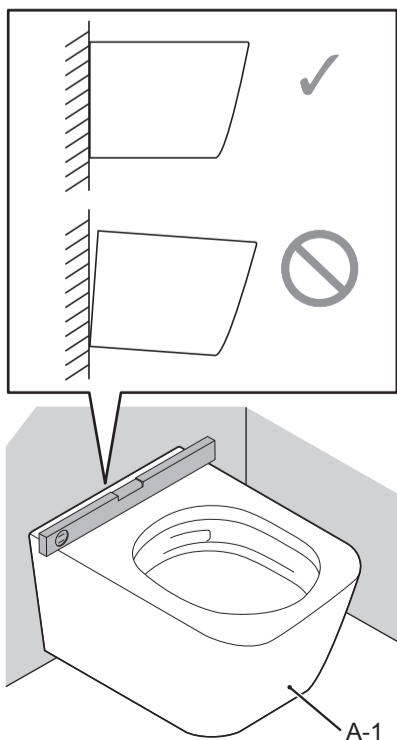

<b>[EN]</b> ⚠ <b>CAUTION</b>	
Required	<b>Confirm that the toilet (A-1) is fastened to the wall securely.</b> Failure to secure the toilet could result in its falling and being damaged.
<b>[FR]</b> ⚠ <b>MISE EN GARDE</b>	
Obligatoire	<b>Assurez-vous que le WC (A-1) est solidement fixé au mur.</b> Une mauvaise fixation peut causer la chute du WC et l'endommager.
<b>[ES]</b> ⚠ <b>PRECAUCIÓN</b>	
Obligatorio	<b>Confirme que el inodoro (A-1) está fijado en la pared de forma segura.</b> No fijar el inodoro podría dar como resultado que se caiga y se dañe.
<b>[PO]</b> ⚠ <b>CUIDADO</b>	
Obrigatório	<b>Confirme que a sanita (A-1) está fixa à parede com segurança.</b> Se a sanita não estiver fixa, tal pode resultar na sua queda e fazer com que fique danificada.

6

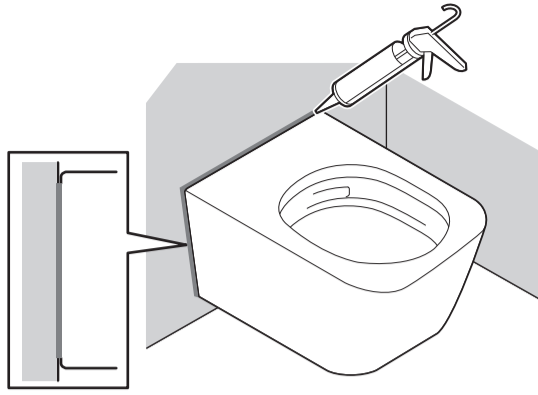

7

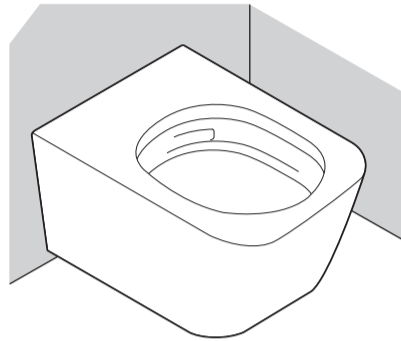

After installation, leave the L-Wrench (B-1) with the customer. /  
Après l'installation, laissez la clé en forme de L (B-1) chez le client. /  
Tras la instalación, entregue al cliente la llave L (B-1). /  
Após a instalação, entregue a chave em L (B-1) ao cliente.

EN

**After conducting a test run, confirm that no connections are leaking water. Not installing the product properly may cause water leaks that could result in flooding damage to property, such as household belongings.**

- Confirm that there are no foreign substances such as chips from the pipe inside the toilet bowl (A-1). These could cause rust stains and other foreign substances to become attached.
- Confirm that there are no scratches or the like on the porcelain (A-1) surface. If any metallic objects (such as a wristwatch band or belt buckle) make strong contact with or brush against the porcelain (A-1) surface, they could leave black or silver line-shaped marks. If any marks, gently rub the surface with an abrasive detergent.
- After installation, oil or other substances not visible to the naked eye (such as caulking agent or pipe adhesive) could be left in the toilet bowl. Be sure to use a neutral detergent made for cleaning toilet bowls (without any abrasives) to remove these substances. Otherwise, wash residue could be left on the toilet bowl surface.

FR

**Après avoir réalisé un essai, vérifiez l'absence de fuites au niveau de chaque raccord.**

**Une mauvaise installation du produit peut engendrer des fuites d'eau et causer des dommages matériels, sur des biens ménagers par exemple.**

- Après avoir effectué un essai (chasse), vérifiez l'absence de substances étrangères, telles que des morceaux du tuyau à l'intérieur de la cuvette des toilettes (A-1). Celles-ci pourraient entraîner des taches de rouille ou la fixation d'autres substances étrangères.
- Vérifiez l'absence de rayures ou autres sur la surface de la porcelaine (A-1). Si des objets métalliques (comme un bracelet de montre ou une boucle de ceinture) entrent en contact ou glissent sur la surface de la porcelaine (A-1), ils peuvent laisser des marques en forme de lignes noires ou grises. S'il y a des marques, frottez doucement la surface avec un détergent abrasif.
- Après l'installation, de la graisse ou d'autres substances invisibles à l'oeil nu (par exemple un agent de calfeutrage ou un autocollant de tuyau) peuvent rester dans la cuvette des toilettes. Assurez-vous d'utiliser un détergent neutre conçu pour le nettoyage des cuvettes de toilettes (sans abrasifs) pour enlever ces substances. Sinon, des résidus de lavage peuvent rester à la surface de la cuvette des toilettes.

ES

**Después de realizar una serie de pruebas, asegúrese de que no gotee agua en ninguna conexión.**

**Si no realiza correctamente la instalación del producto, pueden producirse fugas de agua que podrían provocar daños por inundación en propiedades como los enseres domésticos.**

- Después de realizar la prueba de funcionamiento (descarga), compruebe que no haya sustancias extrañas, como virutas de la tubería, en el interior de la taza del inodoro (A-1). Estas podrían provocar manchas de óxido y que otras sustancias extrañas se adhieran.
- Compruebe que no haya arañazos o daños similares en la superficie de porcelana (A-1). Si algún objeto metálico (como la correa de un reloj o la hebilla de un cinturón) chocase o rozase violentamente contra la superficie de porcelana (A-1), podría dejar marcas lineales negras o plateadas. Si hay marcas, frote suavemente la superficie con un detergente abrasivo.
- Tras la instalación, podría quedar aceite u otras sustancias invisibles a simple vista en la taza del inodoro (como restos de silicona o adhesivo de tuberías). Asegúrese de utilizar un detergente neutro específico para la limpieza de tazas de inodoro (sin abrasivos) para eliminar estas sustancias. Si no, es posible que los residuos permanezcan en la superficie de la taza del inodoro.

PO

**Depois de realizar um teste, confirme que nenhuma ligação tem fuga de água.**

**Se o produto for instalado de forma inadequada, pode causar fugas de água que podem resultar em inundações que danificam a propriedade, tais como objetos domésticos.**

- Depois de realizar um teste (descarga), confirme que não há substâncias estranhas, tais como fragmentos do tubo, dentro do vaso sanitário (A-1). Estes podem fazer com que se acumulem manchas de ferrugem e outras substâncias estranhas.
- Confirme que não há arranhões ou coisas semelhantes na superfície da porcelana (A-1). Se quaisquer objetos metálicos (tais como relógios de pulso ou pulseiras) fizerem contacto forte com ou raspem na superfície de porcelana (A-1), podem deixar marcas com formas de linha pretas ou prateadas. Se existirem marcas, esfregue gentilmente a superfície com um detergente abrasivo.
- Após a instalação, podem ser deixadas no vaso sanitário substâncias não visíveis a olho nu, como óleo ou outras substâncias (tais como agente de calafetagem ou adesivo dos tubos). Certifique-se de que utiliza um detergente neutro concebido para limpar vasos sanitários (sem quaisquer abrasivos) para remover estas substâncias. Caso contrário, podem ser deixados resíduos de limpeza na superfície do vaso sanitário.