

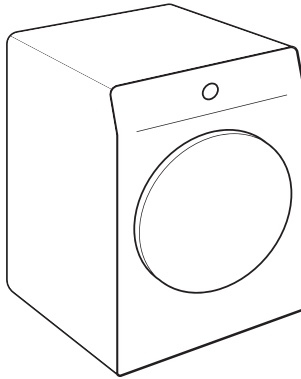

## VENTED DRYER

User Manual



Models:

**SLDV342 | LBDV242**

**BEFORE USE, PLEASE READ AND FOLLOW ALL SAFETY RULES AND OPERATING INSTRUCTIONS**

Model Number:

Serial Number:

**Felix Storch, Inc.**

ISO 9001:2015 registered company

770 Garrison Avenue

Bronx, NY 10474

[www.summitappliance.com](http://www.summitappliance.com)

This dryer is intended solely for household use.

Do not use it to dry clothes that are not suitable for machine drying.

The following symbols are used throughout the manual:



**INFORMATION!**

Information, advice, tip, or recommendation



**WARNING!**

Warning – general danger



**ELECTRIC SHOCK!**

Warning – danger of electric shock



**HOT SURFACE!**

Warning – danger of hot surface



**DANGER OF FIRE!**

Warning – danger of fire



It is important to read the instructions carefully.

# Contents



<b>IMPORTANT SAFETY INSTRUCTIONS</b> .....	<b>4</b>
DANGER OF HOT SURFACE .....	6
SAFETY .....	6
<b>DESCRIPTION OF THE DRYER</b> .....	<b>7</b>
Technical information .....	7
Touch control .....	8
<b>INSTALLATION AND CONNECTION</b> .....	<b>9</b>
Selecting the room .....	10
Dryer placement .....	11
Closet Install- Ventilation Requirements .....	12
Adjusting the dryer feet .....	13
Evacuation of humid air .....	14
Connecting to the power mains .....	15
Electrical installation .....	15
Electrical Connections .....	16
Moving and transport after installation .....	16
<b>BEFORE USING THE APPLIANCE FOR THE FIRST TIME</b> .....	<b>17</b>
<b>DRYING PROCESS, STEP BY STEP (1 - 6)</b> .....	<b>18</b>
Step 1: Heed the labels on the laundry .....	18
Step 2: Preparing for the laundry drying process .....	19
Switching on the dryer .....	19
Loading the dryer .....	20
Step 3: Choosing the drying program .....	21
Program table .....	22
Step 4: Selecting extra functions .....	24
Step 5: Starting the drying program .....	28
Step 6: End of the drying program .....	28
<b>INTERRUPTIONS AND CHANGING THE PROGRAM</b> .....	<b>29</b>
Interruptions .....	29
Changing the program/functions .....	29
Adding laundry after the start of the program .....	29
Saving personal settings .....	29
AdaptTech .....	30
Personal settings menu .....	30
Overview of the number of drying cycles performed .....	30
<b>CLEANING AND MAINTENANCE</b> .....	<b>31</b>
Cleaning the net filter in the door .....	32
Cleaning the exhaust duct .....	33
Cleaning the dryer .....	33
<b>TIPS FOR DRYING AND ECONOMIC USE YOUR DRYER</b> .....	<b>34</b>
Low standby mode .....	34
<b>TROUBLESHOOTING</b> .....	<b>35</b>
<b>DISPOSAL</b> .....	<b>38</b>
<b>LIMITED WARRANTY</b> .....	<b>39</b>

# **IMPORTANT SAFETY INSTRUCTIONS**

 **SAVE THESE INSTRUCTIONS FOR FUTURE REFERENCE!**

## **WARNING!**

To reduce the risk of fire, electric shock, or injury to persons when using your appliance, follow basic precautions, including the following:

1. Read all instructions before using the appliance.
2. Do not dry articles that have been previously cleaned, washed, soaked, or spotted with gasoline, dry-cleaning solvents, or other flammable or explosive substances, as they give off vapors that could ignite or explode.
3. **Risk of Suffocation and Injury from Entrapment:** Do not allow children to play on or in the appliance. Close supervision is required when the appliance is used near children.
4. Before the appliance is removed from service or discarded, remove the door to the drying compartment.
5. Do not reach into the appliance if the drum is moving.
6. Do not install or store this appliance outdoors or in locations exposed to weather.
7. Do not tamper with controls.
8. Do not repair or replace any part of the appliance or attempt any service unless specifically recommended in the user-maintenance instructions or in published user-repair instructions that you understand and have the skills to carry out.
9. Do not use spare parts that have not been recommended by the manufacturer (e.g. parts made at home using a 3D printer).
10. Do not use fabric softeners or products to eliminate static unless recommended by the manufacturer of the fabric softener or product.
11. Do not use heat to dry articles containing foam rubber or similarly textured rubber-like materials.
12. Clean lint screen before or after each load.
13. Keep area around the exhaust opening and adjacent surrounding areas free from the accumulation of lint, dust, and dirt.
14. The interior of the appliance and exhaust duct should be cleaned periodically by qualified service personnel.
15. Do not place items exposed to cooking oils in your dryer. Items contaminated with cooking oils may contribute to a chemical reaction that could cause a load to catch fire. To reduce the risk of fire due to contaminated loads, the final part of a tumble dryer cycle occurs without heat (cool down period). Avoid stopping a tumble dryer before the end of the drying cycle unless all items are quickly removed and spread out so that the heat is dissipated.
-  16. **WARNING:** Improper connection of the equipment-grounding conductor can result in a risk of electric shock. Check with a qualified electrician or service representative or personnel if you are in doubt as to whether the appliance is properly grounded.
-  17. **WARNING:** Keep the ventilation slits on the housing unobstructed.

**Carefully read the instructions for use before using the dryer.**

**Do not use the dryer without reading and understanding these instructions for use first.**

This appliance is not intended for use by people (including children) with reduced physical, sensory, or cognitive abilities, or by people lacking experience and knowledge, unless they have been given supervision or instruction concerning the use of the appliance by a person responsible for their safety.

**These instructions for use of a dryer are supplied with different types or models of dryers. Therefore, they may include descriptions of settings or equipment that are not available in your dryer.**

**Failure to observe the instructions for use or inappropriate use** of the dryer may result in damage to the laundry or the appliance, or injury to the user. Keep the instruction manual handy, near the dryer.

**Your dryer is intended solely for household use.** If the dryer is used for professional, for-profit purpose or purpose exceeding normal use in a household, or if the dryer is used by a person who is not a consumer, the warranty period shall be equal to the shortest warranty period required by relevant legislation.

Follow the instructions for correct installation of the dryer and connection to the power mains (see INSTALLATION AND CONNECTION).

All and any repairs or maintenance tasks on the dryer should only be done by trained experts. Unprofessional repair may result in an accident or major malfunction.

To avoid danger, a **damaged power cord** may only be replaced by the manufacturer, a service technician, or an authorized person.

**After installation, the dryer should stand still for two hours before it is connected to the power mains.**

At least two people are required to install the tumble dryer on top of a washing machine.

## **WARNING!**

The dryer may not be connected to the power mains using an extension cord.

Do not connect the dryer to power mains using an external switching device such as a program timer or connect it to power mains that is regularly switched on and off by the power supply provider.

## **WARNING!**

In case of a defect, only use approved spare parts by authorized manufacturers.

**⚠ WARNING!**

In case of incorrect dryer connection, incorrect use, or servicing by an unauthorized person, the user shall bear the cost of any damage as such damage shall not be covered by warranty.

Always use the ducts or hoses supplied with the dryer.

**⚠ WARNING!**

As this is an evacuation dryer, it does not have a condensate tank. The handle has solely a decorative purpose and it is fixed; it is not intended for opening. If excessive force is applied, the handle may break.

Install the dryer in a room with adequate ventilation and a temperature between 50°F (10°C) and 77°F (25°C).

Place the dryer on a level and stable solid (concrete) base.

**⚠ WARNING!**

Do not place the dryer behind lockable or sliding door, or door with a hinge on the opposite side of the dryer door hinge. Install the dryer in such way that the door can always be freely opened.

Never block the air exhaust (evacuation opening).

**⚠ WARNING!**

Do not place the dryer on a carpet with long fibers as this may impede air circulation.

Do not connect the dryer to a chimney or a duct that is also used to extract products of combustion of natural gas or other fuels from other appliances.

**Air in the dryer environment should not contain dust particles. The air where the dryer is installed should be thoroughly ventilated** to prevent reverse flow of gases released from the gas appliances with open fire (e.g. a fireplace).

Ensure the fibers do not accumulate around the dryer.

Do not evacuate the air from the dryer through channels or ducts used for appliances or devices that use natural gas or other fuels for their operation.

The appliance may not be in contact with a wall or adjacent furniture.

Do not use the dryer to dry any laundry that has not been washed.

Laundry stained with oil, acetone, alcohol, oil derivatives, stain removers, turpentine, wax, and wax removers should be washed in a washing machine with hot water and detergent before it is dried in the dryer.

Clothing that includes latex, rubber parts, shower and bathing caps, and laundry or covers with rubber foam may not be dried in the dryer.

Use laundry conditioners or similar products in compliance with manufacturer's instructions.

**⚠ DANGER OF FIRE!**

Remove all objects such as lighters and matches from the pockets.

If the dryer is connected to an air exhaust system already used for another appliance, a non-return valve must be installed.

Return flow into the dryer could damage the appliance and the non-return valve prevents such flow.

Clean the dryer **filter** after each drying cycle. If you have removed the filter, replace it before the next drying cycle.

**⚠ WARNING!**

**Do not use any solvents or cleaning agents that could damage the dryer** (follow the recommendations and warnings provided by the manufacturers of the cleaning agents).

**After the drying process, unplug the dryer power cord from the power outlet.**

**The warranty does not cover** consumables, minor deviations in color, increased noise that results from appliance age and which does not affect the functionality of the dryer, and aesthetic defects on components, which do not affect the dryer's functionality and safety.

**⚠ WARNING!**

**Do not allow children to play with the dryer.**

Prevent your children and pets from entering the dryer drum.

Before closing the dryer door and running the program, make sure there is nothing except laundry in the drum (e.g. if a child climbed into the dryer drum and closed the door from the inside).

**Activate the Child lock.** See STEP 4: SETTING THE EXTRA FUNCTIONS/Child lock.

**Do not let children younger than three years near the tumble dryer, unless they are under constant supervision.**

**The dryer is made in compliance with all relevant safety standards.**

This dryer may be used by children aged 8 years and above and by people with reduced physical, sensory or cognitive capabilities or lack of experience and knowledge, but only if they are supervised during the use of the appliance, if they have been provided relevant instructions regarding safe use of the dryer, and if they understand the hazards of inappropriate use.

Make sure children do not play with the dryer.

Children may not clean the dryer or perform any maintenance tasks without supervision.

### **DANGER OF HOT SURFACE**



#### **HOT SURFACE!**

At higher drying temperatures, the door glass will heat up. Use caution to avoid burns. Make sure children do not play near the glass door.

**The back of the dryer may get very hot during operation. Wait for the dryer to cool down completely before touching its back side.**

If you open the dryer door during the drying process, the clothes may be very hot and there is a risk of burning.

Never stop the drying process before it is completed; if you do interrupt the cycle for any reason, use caution when removing the laundry from the drum as it is very hot. Quickly remove the laundry from the drum and spread it to cool down as quickly as possible.

### **SAFETY**



#### **DANGER OF FIRE!**

If you have cleaned your clothes with industrial cleaners or chemical substances, **do not dry** them in the dryer.

The dryer is protected by an overheating safety cut-off. This feature switches off the dryer if the temperature becomes too high.

If the lint filter becomes clogged, the dryer may automatically switch off due to overheating. Clean the filter, wait for the dryer to cool down, and then try to restart it. If it still does not start, contact technical service.

# DESCRIPTION OF THE DRYER

FRONT

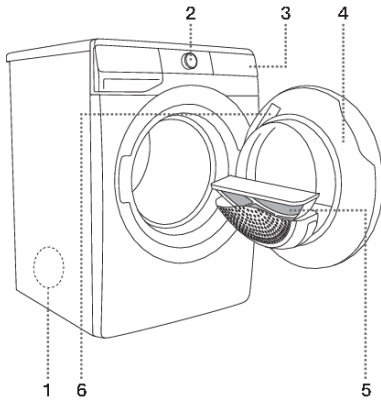

1. Air exhaust opening on the back side
2. Dryer ON/OFF & program selector knob
3. Touch control
4. Door
5. Net filter
6. Rating plate

BACK

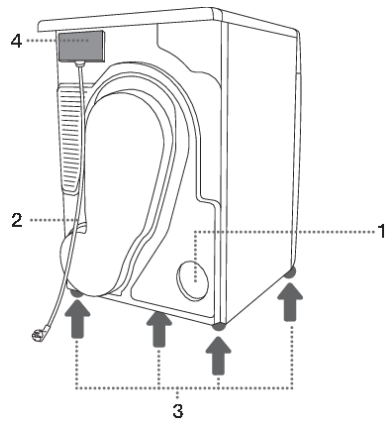

1. Air exhaust opening
2. Power cord
3. Adjustable feet
4. Junction box

## Technical information

Rating plate with basic information about the dryer is located on the inner side of the dryer door.

<b>Width</b>	23½" (600 mm)
<b>Height</b>	33½" (850 mm)
<b>Dryer depth (a)</b>	24½" (625 mm)
<b>Depth with door closed</b>	25½" (653 mm)
<b>Depth with door open (b)</b>	44½" (1134 mm)
<b>Rated voltage</b>	See rating plate
<b>Fuse</b>	See rating plate
<b>Nominal power</b>	See rating plate
<b>Maximum load</b>	See rating plate

# Touch Control

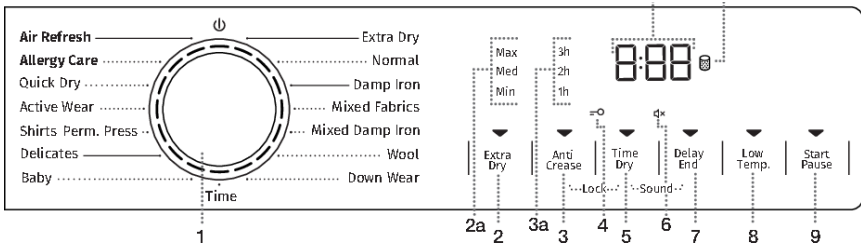

<p><b>1</b></p>	<p>Dryer <b>ON/OFF</b>  and <b>PROGRAM SELECTOR KNOB</b>.          To <b>TURN ON</b> the dryer, rotate the program selector knob in either direction.          To <b>TURN OFF</b> the dryer, rotate the program selector knob to the OFF position .</p> <p>To <b>SELECT</b> a drying program, rotate the knob in either direction.          The indicator light next to the selected program lights up.</p>
<p><b>2</b></p>	<p><b>EXTRA DRY (DRYNESS LEVEL)</b>          The symbol will light up when the function is selected.          Extra functions: To select dryness level MAX, MED, MIN (2a) and extend the drying time.</p>
<p><b>3</b></p>	<p><b>ANTI CREASE (CREASE PREVENTION)</b>          The selected operating time of the function will light up. 1h, 2h, 3h (3a)</p>
<p><b>3+5</b></p>	<p><b>Child Lock ON/OFF (lock)</b>          Press and hold ANTI CREASE and TIME DRY (3 and 5) for 3 seconds.</p>
<p><b>4</b></p>	<p><b>CHILD LOCK</b> symbol </p>
<p><b>5</b></p>	<p><b>TIME DRY (TIMED DRYING)</b>          Option to set the drying time.</p>
<p><b>6</b></p>	<p><b>SOUND OFF</b> symbol </p>
<p><b>7</b></p>	<p><b>DELAY END (DELAYING THE END OF THE DRYING PROGRAM)</b>          Option to set the time when the drying will end.</p>
<p><b>5+7</b></p>	<p><b>Sound ON/OFF (Sound)</b>          Press and hold TIME DRY and DELAY END (5 and 7) for 3 seconds.</p>
<p><b>8</b></p>	<p><b>LOW TEMP. (LOWER TEMPERATURE)</b>          Option to dry at a lower temperature.</p>
<p><b>9</b></p>	<p><b>START/PAUSE</b> button          The button has 3 functions:</p> <ul style="list-style-type: none"> <li>• <b>START</b> – starting the drying program (press once to start the program)</li> <li>• <b>PAUSE</b> – pause the drying program (press twice to pause the operation)</li> <li>• <b>SAVING PERSONAL SETTINGS</b> (hold for 5 seconds).</li> </ul> <p>When the appliance is turned on, the indicator on the button lights up.</p>
<p><b>10</b></p>	<p><b>CLEAN THE FILTER</b>  symbol (light)</p>
<p><b>11</b></p>	<p>The following is displayed on the <b>DISPLAY UNIT</b>:</p> <ul style="list-style-type: none"> <li>• Available functions</li> <li>• Time remaining to program completion</li> <li>• Information for the user.</li> </ul>

# INSTALLATION AND CONNECTION



## **WARNING:**

- Install the clothes dryer according to the manufacturer 's instructions and local codes.
- Clothes dryer installation must be performed by a qualified installer.
- To reduce the risk of severe injury or death, follow all installation instructions.
- Do not install a clothes dryer with flexible plastic venting materials. If flexible metal (foil type) duct is installed, it must be of a specific type identified by the appliance manufacturer as suitable for use with clothes dryers. Flexible venting materials are known to collapse, be easily crushed, and trap lint. These conditions will obstruct clothes dryer airflow and increase the risk of fire.
- The appliance must not be exhausted into a chimney, wall, ceiling, attic, crawl space, or concealed space of a building.  
Only use rigid or flexible metal duct for exhausting.  
Maximum duct length should be 8 ft. (2.4 m) and maximum of 4 bends .  
The total length of flexible metal duct should not exceed 8 ft. (2.4 m).  
The duct should not be assembled with screws or other fastening means that extend into the duct and catch lint.
- Save these instructions.



## **INFORMATION!**

Remove all packaging. Use cation when removing the packaging with sharp objects so not to damage the dryer.

## Selecting the room

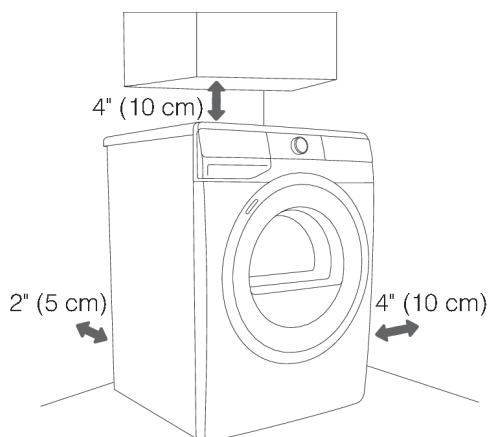

### **INFORMATION!**

The dryer may not be in contact with a wall or adjacent furniture. For optimum dryer operation, we recommend observing the clearance from the walls as indicated in the figure. In case of failure to heed the required minimum clearance, the dryer may overheat.



### **INFORMATION!**

Do not obstruct the vents and humid air exhaust opening on the back or sides of the dryer.

Place the appliance in a ventilated room with a window or ventilation fan.

Connect the exhaust duct to the air exhaust opening. Do not connect the exhaust to a duct that is also used for evacuation of combustion gases from other appliances or gases from appliances that use other combustible substances for their operation.

The dryer emits heat. Avoid placing the dryer in a small room as the drying process may take longer due to limited air circulation.

Ensure the room is well-lit so the display and control panel can be easily read.

# Dryer placement

If you also have a dryer of corresponding (same) dimensions, it can be placed on top of the washing machine. The vacuum feet must be used when installing a dryer over the washing machine. Alternatively, the dryer can be placed next to the washing machine (figures 1 and 3).

If your washing machine is smaller (minimum depth  $21\frac{1}{2}$ " / 545 mm) than your dryer, then the dryer support has to be purchased separately (figure 2). The supplied vacuum feet must be used; they are designed to prevent the dryer from slipping. **It is essential to use the vacuum feet!**

Additional accessories: dryer support (a), vacuum feet (b), and wall fixing bracket (c).  
To order replacement parts, visit our website: [summitapplianceparts.com](http://summitapplianceparts.com)

The surface on which the appliance is placed should be clean and level.

The washing machine must be able to hold the weight of the dryer (see DESCRIPTION OF THE DRYER/Technical information).

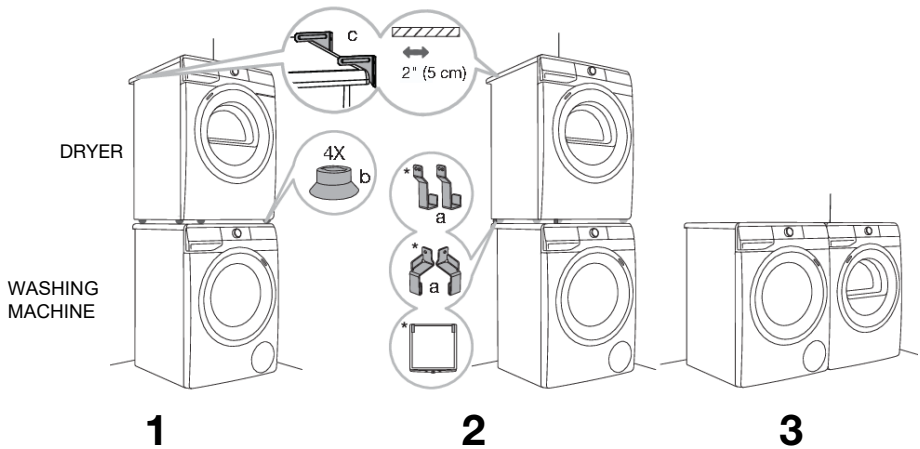

\* depending on the model



## INFORMATION!

At least two people are required to install the tumble dryer on top of a washing machine.

# Closet Install- Ventilation Requirements

The front panel controls make it possible to install the washers and dryers in a closet.

Allow a 1" (25 mm) minimum clearance between units and cabinet or wall and a 1" (25 mm) minimum clearance between the rear edge of the machine top panel and the cabinet or wall.

To ensure proper ventilation, we recommend louvered doors. Otherwise there must be ventilation openings in the door.

See illustration for minimum ventilation openings below (gray boxes):

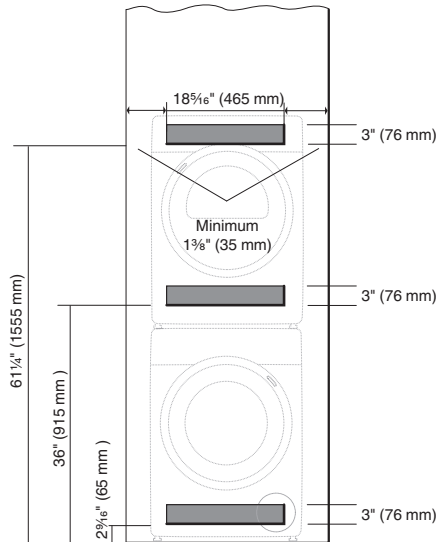

## INFORMATION!

Ensure that the washing machine door can be opened fully and without obstruction after installation.



## INFORMATION!

The cool air intake panel at the front of the washing machine must not be blocked or covered. Obstructing the airflow may cause the unit to display an error or malfunction.

## Opening the dryer door (overhead view)

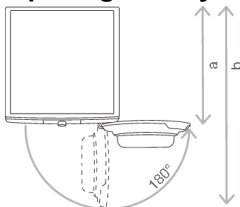

See DESCRIPTION OF THE DRYER/Technical information.

a = 24 1/2" (625 mm)

b = 44 1/2" (1134 mm)



## WARNING!

Do not install the dryer behind a lockable door, a sliding door, or a door with a hinge on the opposite side of the dryer door hinge. Install the dryer so that the door can always be opened freely.



## WARNING!

Do not place the dryer on a carpet with long fibers as this may impede air circulation.

## Adjusting the dryer feet

Level the dryer both front-to-back and side-to-side by adjusting the feet, which allow for height adjustment of  $\pm\frac{1}{2}$ " ( $\pm 1$  cm).

Use a spirit level to check alignment and a spanner No. 22 to make the adjustments.

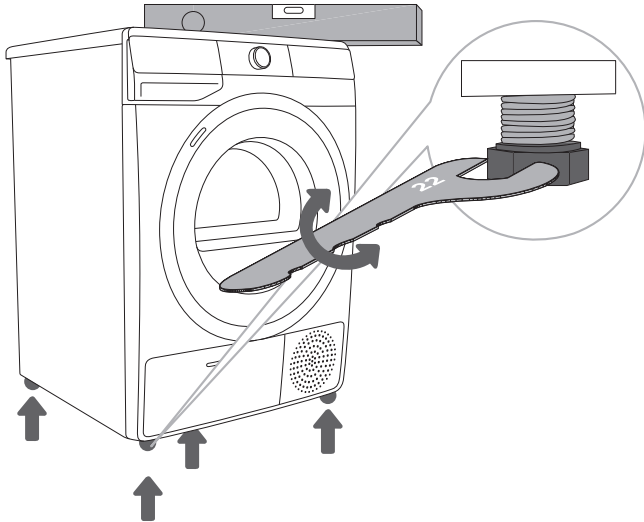

### INFORMATION!

The dryer must be placed on a floor with a concrete base. It should be clean and dry; otherwise, the dryer may slide. Ensure the bottom of adjustable feet are clean and dry.



### INFORMATION!

The dryer must stand level and stable on a solid base.



### INFORMATION!

Incorrect leveling of the dryer with the adjustable legs may cause vibration, appliance sliding across the room, and loud operation. Incorrect leveling of the dryer shall not be subject to warranty.



### INFORMATION!

Unusual or louder noises may occur during appliance operation. These sounds are usually caused by improper installation.

## Evacuation of humid air

The dryer has humid air exhaust opening on the back side. Connect the air exhaust duct to the exhaust opening.

### Air exhaust duct is not supplied with the dryer!



#### INFORMATION!

Maximum duct length of 60 feet. A maximum of 4 elbows may be used, but 4 feet of duct must be subtracted from the total vent length for every 90° elbow used.



#### INFORMATION!

The distance between the dryer and the air evacuation opening (ventilation opening, window) may not exceed 1/2" (2 meters). Otherwise, moisture could accumulate in the air exhaust duct.



#### INFORMATION!

Do not evacuate the air from the dryer through channels used for appliances or devices that use natural gas or other fuels for their operation.

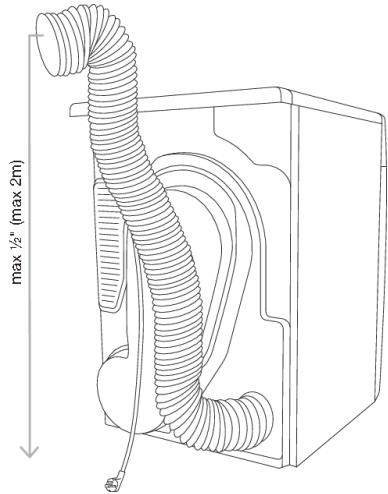

## WARNING:

#### Risk of fire.

Do not install a booster fan in the exhaust duct.

Note: The booster fan warning does not apply to clothes dryers intended to be installed in a multiple clothes dryer system, with an engineered exhaust duct system that is installed per the clothes dryer manufacturer's guidelines.

## Connecting to the power mains

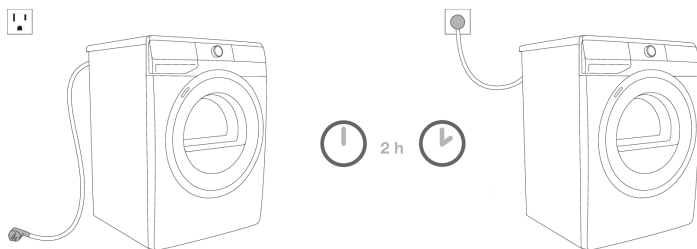

### **ELECTRIC SHOCK!**

After installation, the dryer should stand still for two hours before it is connected to the power mains; this allows the dryer to stabilize.

This appliance must be grounded. In the event of malfunction or breakdown, grounding will reduce the risk of electric shock by providing a path of least resistance for electric current. This appliance is equipped with a cord having an equipment grounding conductor and a grounding plug. The plug must be plugged into an appropriate outlet that is properly installed and grounded in accordance with all local codes and ordinances.

Do not modify the plug provided with the appliance if it does not fit the outlet, have a proper outlet installed by a qualified electrician.

Connect the dryer to a grounded power outlet. After installation, the wall outlet should be freely accessible. The outlet must be properly grounded in accordance with applicable electrical regulations.

Information on your dryer is indicated on the rating plate (see DESCRIPTION OF THE DRYER/ Technical information).



### **ELECTRIC SHOCK!**

We recommend using over-voltage protection to protect the appliance in case of a lightning strike.



### **WARNING!**

The dryer should not be connected to the power mains using an extension cord.



### **INFORMATION!**

Any repair and maintenance pertaining to safety or performance should be done by trained experts.



### **INFORMATION!**

A damaged power cord should only be replaced by an authorized personnel.

## Electrical installation



### **ELECTRIC SHOCK!**

The receptacle on the rear of the machine is designed to accommodate washers rated **208–240 V**. To use this receptacle, you must use the ready-fitted plug supplied with the washing machine or an equivalent. Washers rated **208–240 V** have two internal fuses of **15 A** each. The machine should only be connected to a grounded wall socket.



### **ELECTRIC SHOCK!**

This appliance must be properly grounded. Refer to the Important Safety Instructions for grounding instructions. The power supply cord must be grounded. If the machine is to be used in a wet area, the supply must be protected by a residual current device. Connection to a permanently wired supply point must be made only by a qualified electrician.

As supplied: **208–240 V, 60 Hz, 2300 W** heater rating **30 A** circuit required.



### **INFORMATION!**

Do not connect the machine to the mains electricity supply by an extension lead.

# Electrical Connections

## INFORMATION!

Read the Electrical requirements and grounding instructions before connecting the tumble dryer.

Electric models of the dryer are manufactured for a 3-wire connection system. The dryer frame is grounded by a link to the neutral conductor on the dryer terminal block. If local codes do not permit grounding through the neutral, the grounding link from the terminal block must be removed and a separate ground wire must be used.

Only a 4-conductor cord shall be used when the appliance is installed in a location where grounding through the neutral conductor is prohibited. Grounding through the neutral conductor is prohibited for new branch-circuit installations, mobile homes, recreational vehicles, and areas where local codes prohibit grounding through the neutral conductors. The grounding link on the dryer must be removed for all 4-wire installations.

These Electrical Connection instructions provide for installing the dryer in the following situations:

3-wire connections where local codes permit grounding through the neutral, 3-wire connections with a separate grounding connector where local codes do not permit grounding through the neutral, and 4-wire connections.

Each of the above connections can be made with an approved power supply cord or by direct wiring. Each connection instruction identifies the appropriate Power Supply Cord and covers requirements for direct wiring.

## INFORMATION!

The dryer is equipped with a four-prong plug intended for connection to a single-phase supply.

# Moving and transport after installation

After every drying cycle, a small amount of condensed water will remain in the dryer. Switch on the dryer and choose one of the programs, then let the appliance operate for approximately half a minute. This will pump out the remaining water and prevent damage to the dryer during transport.

## ELECTRIC SHOCK!

**After transport, the dryer should be left to stand still for at least two hours before it is connected to the power mains. The appliance should be installed and connected by a trained technician.**

## INFORMATION!

If the appliance was not transported in compliance with the instructions, the dryer should be left to stand still at least 2 hours before it is reconnected to the power mains.

## ELECTRIC SHOCK!

**Carefully read the instructions for use before connecting the dryer. Repair or any warranty claim resulting from incorrect connection or use of the dryer shall not be covered by the warranty.**

## INFORMATION!

The belt may only be replaced by a service technician.

# BEFORE USING THE APPLIANCE FOR THE FIRST TIME

Make sure the dryer is disconnected from the power mains; then, open the door by pulling the left side of the door towards you (figures 1 and 2).

Before using the dryer for the first time, clean the dryer drum using a soft damp cotton cloth and water (figure 3).

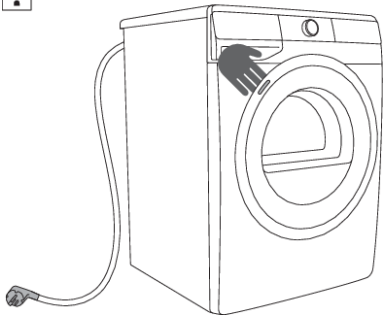

**1**

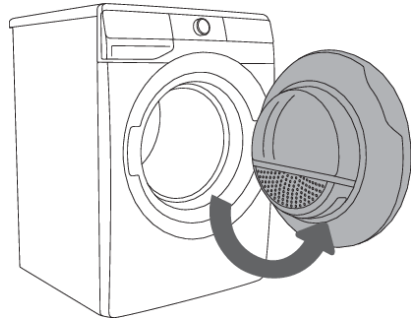

**2**

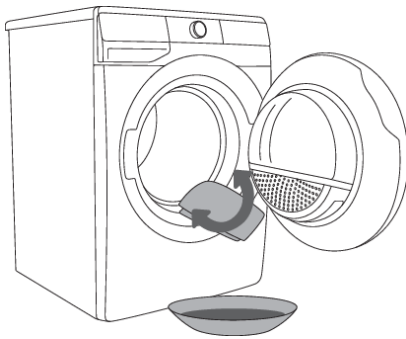

**3**























## **WARNING!**

Do not use any solvents or cleaning agents that could damage the dryer (follow the recommendations and warnings provided by the of the cleaning agent manufacturer).

# DRYING PROCESS, STEP BY STEP (1 - 6)

## Step 1: Heed the labels on the laundry

<b>Cotton Normal wash; Sensitive laundry</b>					
	Max. washing temperature HOT+ (EXTRA HOT)		Max. washing temperature WARM		Do not wash
	Max. washing temperature HOT		Hand wash only		
<b>Bleaching</b>					
	Bleaching in cool water		Bleaching not allowed		
<b>Dry cleaning</b>					
	Dry cleaning with all agents		Petroleum solvent R11, R113		
	Dry cleaning in kerosene, pure alcohol, and in R113		Dry cleaning not allowed		
<b>Ironing</b>					
	Hot ironing, max. HIGH temperature		Hot ironing, max. LOW temperature		
	Hot ironing, max. MEDIUM temperature		Ironing not allowed		
<b>Drying</b>					
	Dry flat (place on a flat surface)		High temperature		
	Drip dry		Low temperature		
	Line dry		Do not tumble dry		

## Step 2: Preparing for the laundry drying process

1. Sort the laundry by type and thickness of the fabric (see PROGRAM TABLE).
2. Close the buttons and zips, tie any ribbons, and turn the pockets inside out.
3. Place delicate clothes in a special-purpose laundry bag.

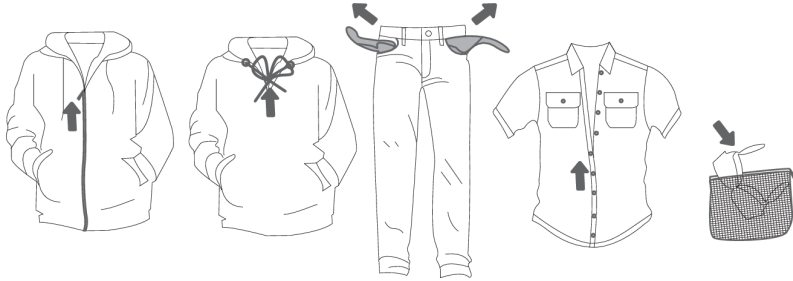

Drying laundry made of particularly delicate fabrics that may be deformed is not recommended. The following types of laundry may not be dried in the dryer as this may cause your garments to deform:

- leather garments and other leather products
- garments that are waxed or treated in any other way
- garments with major wooden, plastic, or metal parts
- garments with spangles
- garments with metal parts subject to rusting

## Switching on the dryer

Connect the dryer to the power mains by plugging in the power cord.

To turn on the dryer, rotate the program selector knob to any position (figure 1).

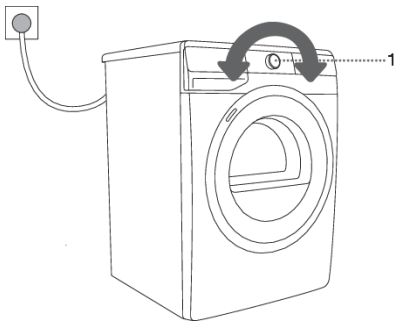

1

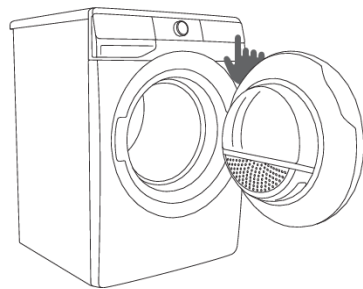

2

# Loading the dryer

1. Open the dryer door by pulling the left side of the door towards you (figure 1).
2. Insert the laundry into the drum (after making sure the drum is empty) (figure 2).
3. Close the dryer door (figure 3).

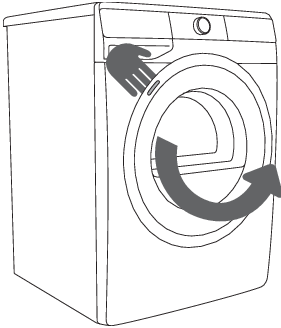

1

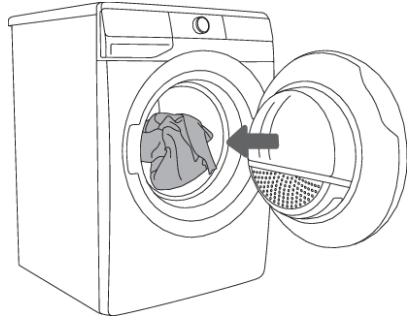

2

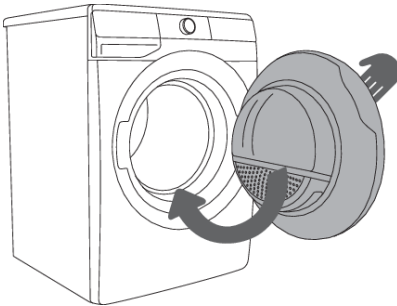

3

## **INFORMATION!**

Do not insert laundry into the dryer if it has not been wrung or spun (recommended minimum spinning cycle: 800 rpm).

Do not overload the drum. Refer to the PROGRAM TABLE and follow the nominal load indicated on the rating plate.

Overloading the drum can cause excessive wrinkling and uneven drying.

## **INFORMATION!**

When drying larger items (bedding, towels, tablecloths etc.), loosen them and then insert them into the dryer drum.

### Step 3: Choosing the drying program

Choose the **program** by rotating the program selector knob to the left or to the right (depending on the type of laundry and the desired level of dryness). See PROGRAM TABLE.

The signal light next to the selected program lights up.

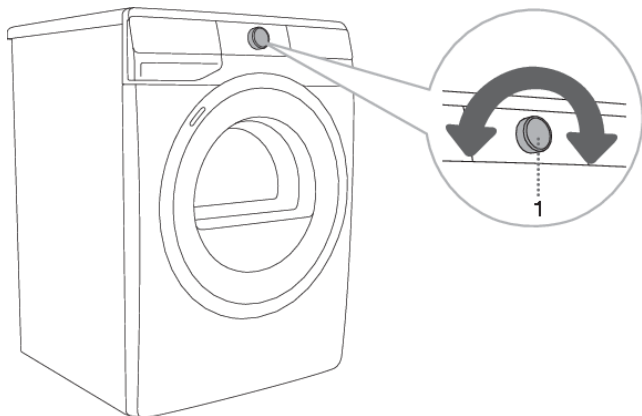

#### **INFORMATION!**

The program selector knob will not rotate automatically during operation.

## Program table

Program Dryness levels	Max. load	Program description
<b>Extra Dry</b>	Full load	Use this program for thicker non-sensitive cotton laundry. After drying, it will be dry and ready to be stored.
<b>Normal</b>	Full load	Use this program for thicker non-sensitive cotton laundry of approximately the same thickness.  <i>The program is intended for drying wet cotton laundry. It is the most energy-efficient program for drying cotton laundry. The energy usage data is determined using the program cycle setting and medium dryness setting per CAN/CSA-C361-16 Standard and DOE test procedure methods specified at 10 CFR 430, Subpart B, Appendix D2.</i>
<b>Damp Iron</b> (Moist for ironing)	Full load	Use this program for non-sensitive cotton laundry. After drying, it will be ready for ironing.
<b>Mixed Fabrics</b>	1/2 load	Use this program for non-sensitive cotton laundry. After drying, it will be ready for ironing. <b>LOW. TEMP.</b> drying at a lower temperature that is friendlier to your laundry.
<b>Mixed Damp Iron</b>	1/2 load	The program is used for drying delicate laundry made of synthetics fibers.
<b>Wool</b>	1/4 load	This short program is intended for softening or fluffing of clothes made of wool and silk, which have to be dried thoroughly according to manufacturers instructions.
<b>Down Wear</b>	1/4 load	Use this program to dry textiles stuffed or padded with down (pillows, duvets, jackets etc.). Dry large items separately and use the <b>EXTRA DRY</b> function if necessary.
<b>Time</b> (Timed drying program)	1/2 load	This program is designed for non-sensitive laundry that is slightly damp and requires thorough drying. The dryer does not automatically detect remaining moisture in this mode, so if the load is still damp after the cycle, it should be repeated. Conversely, if the laundry becomes overly dry, wrinkled, or stiff, the selected drying time was too long.
<b>Baby</b> (Baby clothes)	1/2 load	Use this program to dry baby clothes. Clothes dried with this program dry normally. <b>LOW. TEMP.</b> drying at a lower temperature that is friendlier to your laundry.
<b>Delicates</b>	1/4 load	Use this program to dry highly delicate laundry made of synthetic fibres, which may be slightly moist after the drying process. We recommend using a special-purpose laundry bag. <b>LOW. TEMP.</b> drying at a lower temperature that is friendlier to your laundry.
<b>Shirts - Perm. Press</b>	1/4 load	Use this program to dry shirts and blouses. Adjusted drum rotation prevents the laundry from creasing. <b>LOW. TEMP.</b> drying at a lower temperature that is friendlier to your laundry.

Program Dryness levels	Max. load	Program description
<b>Active Wear</b> (Sportswear)	1/4 load	Use this program for clothing with a membrane, for sportswear made of mixed materials, and breathable fabrics. <b>LOW. TEMP.</b> drying at a lower temperature that is friendlier to your laundry.
<b>Quick Dry</b>	1/2 load	The program is suitable for smaller amounts of laundry that you wish to dry quickly and efficiently.
<b>Allergy Care</b>	1/2 load	Longer drying program duration and overheating of the fabric results in higher drying temperature above 140°F ( 60°C), which reduces the amount of microbes and allergens on the garments. This drying program should not be used for delicate items and items that are not suitable for machine drying.
<b>Air Refresh</b>	1/4 load	In this program, the heater is switched off. The program is suitable for refreshing your laundry.

If your laundry is not dried to the desired dryness level, use extra functions or use a more suitable program.

## Step 4: Selecting extra functions

### ☀️ INFORMATION!

Activate/deactivate the function by pressing the desired position (before pressing **START/PAUSE**).

Adjust the settings by pressing the relevant function button (before pressing **START/PAUSE**).

Functions that can be changed or adjusted with the selected drying program are partly lit (dimmed).

Certain settings cannot be selected with some programs. Such settings will not be lit, and the button will flash when pressed (see FUNCTION TABLE).

Description of lighting of functions for the selected drying program:

- **Lit** (Basic/preset setting)
- **Dimmed** (Functions that can be adjusted)
- **Unlit** (Functions that cannot be selected)

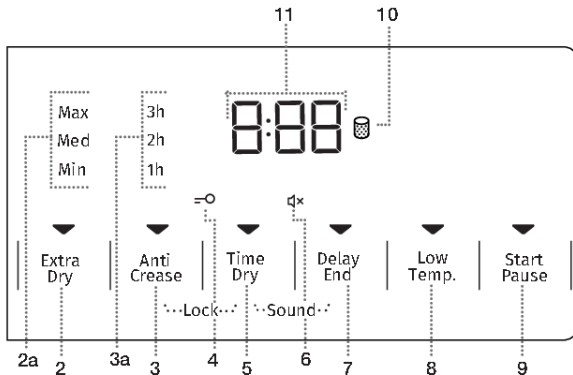

### EXTRA DRY (DRYNESS LEVEL)

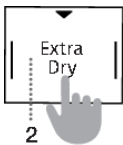

Press **EXTRA DRY** to increase the dryness level and drying time. This can be adjusted before starting the drying cycle.

If the same program and settings are used three times in a row, the **ADAPTECH** function will automatically store them.

Three levels are available: **MAX**, **MED**, and **MIN**. The light for the selected level will turn on.

### ANTI CREASE (CREASE PREVENTION)

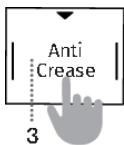

If you cannot remove the laundry immediately after the drying cycle ends, select the **ANTI CREASE** function before starting the program.

Press **ANTI CREASE** to choose between 1h, 2h, or 3h, or to deactivate the function.

The function turns off automatically when you open the dryer door or press **START/PAUSE** after the program ends.

## TIME DRY (TIMED DRYING)

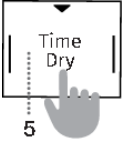

In the Time program, press **TIME DRY** to set the desired drying time. The selected function light will turn on.

The initial time is **0:30**, and each press increases the drying time by 15 minutes, up to a maximum of **4 hours**.

To reset the drying time, press and hold **TIME DRY** for 3 seconds.

## DELAY END (DELAYING THE END OF THE DRYING PROGRAM)

(depending on the model)

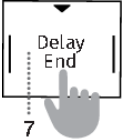

Press and hold **DELAY END** to set the drying program to finish in up to 24 hours.

If you press any button (except **DELAY END** or **START/PAUSE**) while setting this function, **DELAY END** will reset.

Set all other desired functions before activating **DELAY END**.

Settings procedure:

1. Select the desired program and extra functions.
2. Press or hold **DELAY END** to set the desired end delay:
  - 30-minute increments up to 6 hours
  - 1-hour increments from 6 to 24 hours
3. Press **START/PAUSE** to confirm.

After setting **DELAY END**, the dryer will count down the delay time. When the countdown reaches the program start time (e.g. 2:30), the drying cycle will start automatically.

To stop or change the delay, turn the program selector knob to **OFF** for at least 1 second.

The next time the dryer is used, you can set a new drying completion delay.

### To cancel:

Press and hold **DELAY END** for 3 seconds to cancel the program completion delay. The drying program will resume immediately.

### Example:

If it is currently 9:00 PM and you want the drying program to finish by 6:00 AM, set **DELAY END** to 9 hours.

## LOW. TEMP. (LOWER TEMPERATURE)

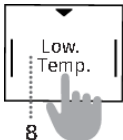

Press **LOW TEMP** to dry laundry at a lower temperature, which is gentler on fabrics and helps reduce shrinkage.

This function uses precise heat pump control and an additional temperature sensor to lower the drying temperature. Garments may experience up to 50% less shrinkage compared to normal drying, depending on fabric type.

Use this setting only for items that are suitable for tumble drying.



### INFORMATION!

Some functions may not be available with certain programs.

If a function cannot be selected, an acoustic signal will sound and the corresponding indicator light will flash. (See EXTRA FUNCTION TABLE for details.)

## Two button combination settings

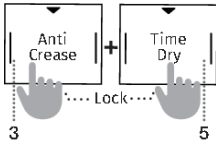
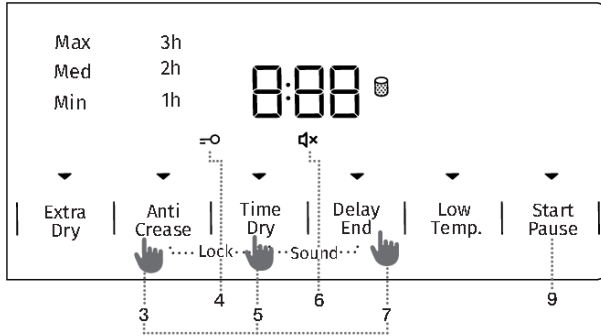

### LOCK (CHILD LOCK) =O

The Child Lock is an additional safety feature that prevents accidental changes to the program, settings, or additional functions.

#### To activate or deactivate the child lock:

1. Press and hold **ANTI CREASE** and **TIME DRY** for at least 3 seconds.
2. Follow the same procedure to deactivate.
  - While the Child Lock is active, programs, settings, and additional functions cannot be changed.
  - The Child Lock remains active even after the dryer is switched off.
  - To select a new program, the Child Lock must be deactivated first.
  - It can be deactivated during the drying process.

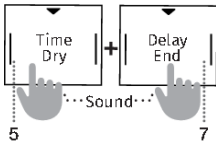

### SOUND (SOUND OFF) 🔇

This function allows you to mute all operation sounds.

1. Press and hold **TIME DRY** and **DELAY END** for at least 3 seconds.
2. To reactivate follow the same procedure.

**Note:** When the sound is turned off, there will be no audible signal at the end of the drying program.

#### 💡 INFORMATION!

After disconnecting the dryer from the power mains, all settings will be reset to their default factory values, except for the acoustic signal loudness, anti-crease, and child lock setting.

#### 💡 INFORMATION!

The **LOCK (CHILD LOCK)** and **SOUND (SOUND OFF)** functions cannot be activated or deactivated 10 seconds after turning on.

## Extra function table

Program	EXTRA DRY (DRYNESS LEVEL)	ANTI CREASE (CREASE PREVENTION)	TIME DRY (TIMED DRYING)	DELAY END (DELAYING THE END OF THE DRYING PROGRAM)	LOW. TEMP. (LOWER TEMPERATURE)
<b>Extra Dry</b> (Cupboard dry)	•	•		•	•
<b>Normal</b>	•	•		•	
<b>Damp Iron</b> (Moist for ironing)	•	•		•	•
<b>Mixed Fabrics</b>	•	•		•	•
<b>Mixed Damp Iron</b>	•	•		•	•
<b>Wool</b>					
<b>Down Wear</b>	•	•		•	•
<b>Time</b> (Timed drying program)		•	•		•
<b>Baby</b> (Baby clothes)	•	•		•	•
<b>Delicates</b>	•	•		•	•
<b>Shirts - Perm. Press</b>	•	•		•	•
<b>Active Wear</b> (Sportswear)	•	•		•	•
<b>Quick Dry</b>		•		•	
<b>Allergy Care</b>	•	•			
<b>Air Refresh</b>					

- Extra functions can be used

If your laundry is not dried to the desired dryness level, use extra functions or use a more suitable program.

## Step 5: Starting the drying program

Press **START/PAUSE**.

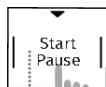

9

The time remaining until program completion or **DELAY END** time (if set) will appear on the display. Indicators for the selected functions will illuminate.

If the door is not closed properly, the time remaining will flash three times on the display and there will be an audible signal.

To resume the drying program, close the door properly then press **START/PAUSE**.

## Step 6: End of the drying program

When the drying program is complete, [End] will appear on the display.

Two red indicator lights will illuminate, the **START/PAUSE** button light will flash, and if the **ANTI CREASE** function was selected, its indicator light will also flash.

1. Open the dryer door.
2. Clean the filter (see **CLEANING**).
3. Remove the laundry from the drum.
4. Close the door.
5. Switch the dryer to the **OFF** position with the selector knob.
6. Unplug the power cord from the outlet.



### **INFORMATION!**

Remove the laundry from the dryer to prevent it from creasing at the end of the drying program.



### **WARNING!**

The final drying cycle includes a cooling stage without heater operation. This ensures the laundry reaches a safe temperature at the end of the program and can be removed from the dryer without the risk of hot surfaces.

# INTERRUPTIONS AND CHANGING THE PROGRAM

## Interruptions

### Interrupting the program process

Press **START/PAUSE** to pause or resume a program.

To stop the drying program, press and hold **START/PAUSE** for 3 seconds. The selected program will stop, and the dryer will start to cool down. Cooling down time depends on the selected program. After this process, a drying program can be selected again.

### Open door

If the dryer door is opened during the drying process, the drying cycle will be interrupted.

When the door is closed and the **START/PAUSE** button is pressed, the drying will resume from the point at which it was interrupted.



#### **HOT SURFACE!**

**The dryer door will heat up during the drying process. Use caution when opening the dryer door to avoid burns.**

### Power supply failure

After a power failure [PF] will appear on the display and the signal light on the **START/PAUSE** button will flash.

Press **START/PAUSE** to resume the drying process.

## Changing the program/functions

Turn off the dryer by rotating the program selector knob to the **OFF** position. Turn it back on again by rotating the program selector knob to any program.

Select another program/function and press **START/PAUSE** again.

## Adding laundry after the start of the program

Open the dryer door and press **START/PAUSE** button. Insert the laundry and press **START/PAUSE**. Drying time may be extended.



#### **HOT SURFACE!**

**Be careful not to burn yourself when opening the dryer door to load or remove laundry.**

## Saving personal settings

Initial settings can be changed.

1. Select the desired program and additional functions.
2. Press and hold **START/PAUSE** for 9 seconds to save the combination.
  - A light on the **START/PAUSE** button and an acoustic signal will confirm the selection and [saved] will briefly appear on the display.
3. Press **START/PAUSE** to begin the drying process.

The saved combination will appear each time the dryer is switched on.

To change a previously saved combination, repeat the same procedure.

# AdaptTech

When a drying program setting is used three times in a row, this setting is stored as default and will always be suggested when you select that drying program – this is called the **ADAPTTECH** function. If you manually store the settings of a drying program, the **ADAPTTECH** function on this program is deactivated.

## Personal settings menu

1. Turn on the dryer by rotating the program selector knob to any position.
2. Press and hold **EXTRA DRY** and **TIME DRY** for 3 seconds to open the Personal Settings Menu.
  - **ANTI CREASE** and **CLEAN THE FILTER** indicators will light up.
  - Number 1 will appear on the display, indicating the first settings function.
3. Rotate the program selector knob left or right to choose the function:
  - 1 – Sound settings
  - 2 – Reset personal program settings to factory defaults
4. Press **ANTI CREASE** to confirm the selected function and settings.
5. Press **EXTRA DRY** to go back one step.

### Acoustic Signal Volume

Volume can be set at four levels:

- 0 – Sound off
- 1 – Button sound only
- 2 – Low volume
- 3 – High volume

Rotate the program selector knob to select the desired volume.

If no selection is made within 20 seconds, the menu will automatically return to the main menu.

## Overview of the number of drying cycles performed

The number of drying cycles performed will appear on the display for 3 seconds if you unplug the power cord, wait 10 seconds and then plug the power cord back in. After 3 seconds, the appliance enters standby mode.

# CLEANING AND MAINTENANCE



## **ELECTRIC SHOCK!**

Before cleaning, make sure to switch off the dryer and disconnect it from the power mains (unplug the power cord from the outlet).

The dryer is fitted with a **filtering system** consisting of one filter.

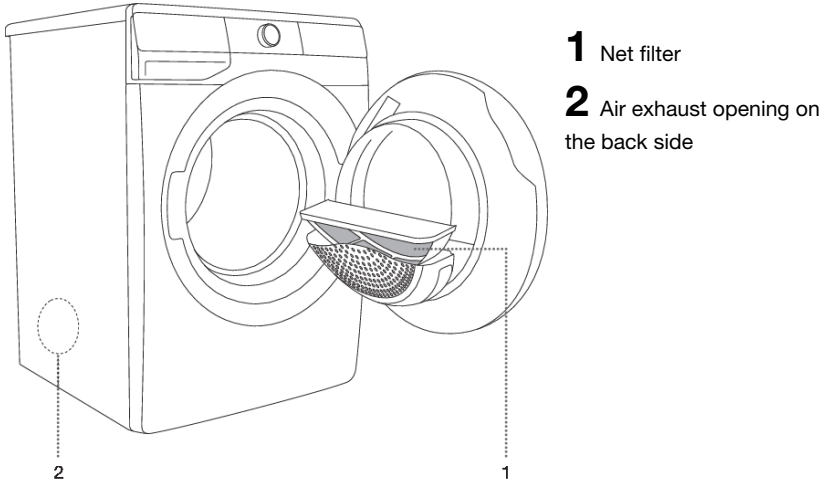

## **WARNING!**

Never operate the dryer without the filter in place or with a damaged filter. Excess lint buildup can cause the dryer to malfunction or fail.



## **INFORMATION!**

The dryer may never be operated without the filter in place, or with damaged filter, as excessive amount of accumulated fibers from the fabric could cause malfunction or failure of the dryer.

# Cleaning the net filter



## INFORMATION!

Clean the net filter after each drying cycle.

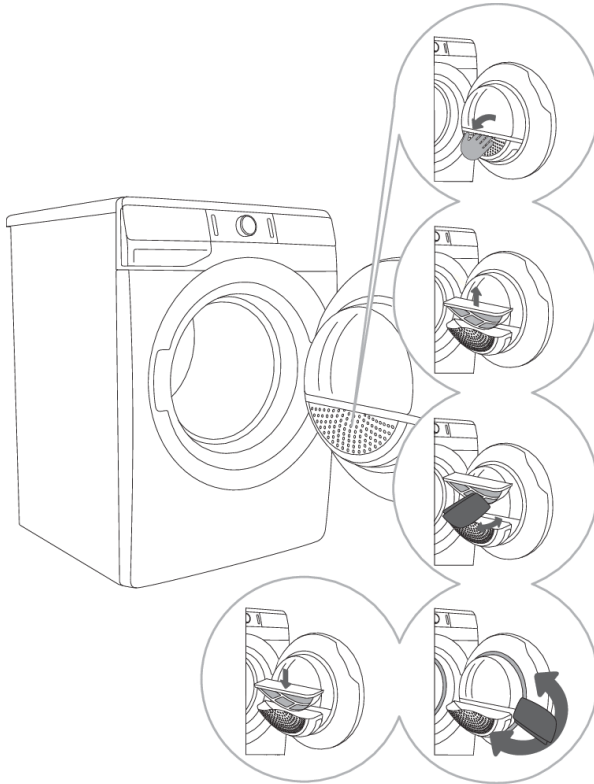

**1** Open the filter housing.

**2** Pull out the net filter.

**3** Gently scrape the filter to remove the lint, i.e. the lining of fibers and threads, with your hand or with a cloth.

**4** If necessary, clean the filter housing and door gasket as well.

**5** Insert the net filter and close the filter housing.



## INFORMATION!

Use care when handling the filter cover to avoid pinching your fingers.

## Cleaning the exhaust duct

Occasionally clean the interior of the air exhaust opening and the duct using a vacuum.

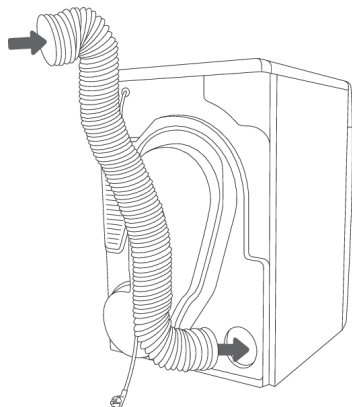

## Cleaning the dryer



**ELECTRIC SHOCK!**

**Always disconnect the dryer from the power mains before cleaning.**

Clean the dryer exterior using a soft damp cotton cloth.



**WARNING!**

Do not use any solvents or cleaning agents that could damage the dryer (follow the recommendations and warnings provided by the manufacturers of the cleaning agents).

Wipe all parts of the dryer with a soft cloth until dry.



**INFORMATION!**

Do not clean the dryer with a water jet.

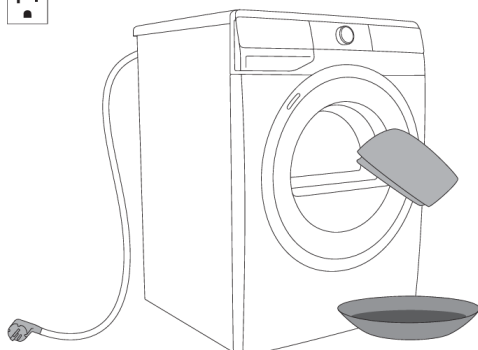

# TIPS FOR DRYING AND ECONOMIC USE YOUR DRYER

The most economical way of drying is to dry the recommended amount of laundry in each batch (see PROGRAM TABLE).

Drying laundry made of particularly delicate fabrics that may be deformed is not recommended.

Use of conditioner in the washing cycle is not necessary as the laundry is soft and smooth after drying in the dryer. Drying time will be shorter and power consumption will be lower if the garments are thoroughly wrung or spun before drying. By selecting the appropriate drying program, you will avoid over-drying your laundry and problems with ironing or shrinkage of fabric.

Regular cleaning of the filters will lead to optimum drying time and minimum power consumption.

When drying smaller amounts of laundry or individual garments, the sensor may not perceive the actual level of moisture in the laundry. In such cases, it is recommended to dry smaller items or amounts with programs for dryer laundry or with the timed program.

## Low standby mode

If you do not run any program or choose any settings after switching on the dryer (program selector knob), the display unit will be switched off after 5 minutes and switched to stand-by mode in order to save energy.

The display unit can be reactivated by rotating the program selector knob. If you do not do anything for 5 minutes after the end of a program, the display unit will be switched off to save power.

$P_o$ = weighted power when off [W]	< 0,5
$P_I$ = weighted power when in standby [W]	< 0,5
$T_I$ = standby time [min]	5,00



### INFORMATION!

Low mains voltage and different drying loads may affect the drying time; the remaining time displayed is adjusted accordingly during the drying process.

# TROUBLESHOOTING



Disturbances from the environment (e.g. the power grid) may result in various error reports (see TROUBLESHOOTING TABLE). In such case:



- Switch off the dryer and wait at least one minute.
- Switch on the dryer and repeat the drying program.
- Most errors during operation can be resolved by the user (see TROUBLESHOOTING TABLE).
- If the error persists, call an authorized service personnel.
- Repairs may only be carried out by an adequately trained person.
- Repair or any warranty claim resulting from incorrect connection or use of the dryer shall not be covered by the warranty. In such cases, the costs of repair shall be charged to the user.

Problem/Error	Cause	What to do?
<b>The machine will not start.</b>	<ul style="list-style-type: none"> <li>• The main switch is off.</li> </ul>	<ul style="list-style-type: none"> <li>• Check whether the main switch is on.</li> </ul>
	<ul style="list-style-type: none"> <li>• There is no voltage in the power outlet.</li> </ul>	<ul style="list-style-type: none"> <li>• Check the fuse.</li> <li>• Check if the power cord plug is correctly inserted into the power outlet.</li> </ul>
<b>There is voltage in the outlet, but the drum does not spin and the appliance does not work.</b>	<ul style="list-style-type: none"> <li>• Open the door.</li> </ul>	<ul style="list-style-type: none"> <li>• Check if the door is closed properly.</li> </ul>
	<ul style="list-style-type: none"> <li>• Perhaps the <b>DELAY END</b> function was set.</li> <li>• Program was not started in accordance with the instructions.</li> </ul>	<ul style="list-style-type: none"> <li>• To deactivate the start delay option, press and hold <b>DELAY END</b> for 3 seconds.</li> <li>• Re-read the instructions for use again.</li> </ul>
<b>The appliance stops heating completely during a program.</b>	<ul style="list-style-type: none"> <li>• The net filter may be clogged. As a result, the temperature in the dryer rises, which in turn causes overheating, and therefore heating is switched off.</li> </ul>	<ul style="list-style-type: none"> <li>• Clean the net filter (see CLEANING AND MAINTENANCE/Cleaning the net filter in the door).</li> <li>• Wait for the appliance to cool down, and try running it again. If the dryer still fails to start, call a service technician.</li> </ul>
<b>A slight hitting noise appears.</b>	<ul style="list-style-type: none"> <li>• If the dryer is out of use for a long period of time, the support elements are under stress at the same point.</li> </ul>	<ul style="list-style-type: none"> <li>• The noise will subside without any intervention.</li> </ul>
<b>The door opens during drying.</b>	<ul style="list-style-type: none"> <li>• Excessive load on the door (too much laundry in the drum).</li> </ul>	<ul style="list-style-type: none"> <li>• Reduce the amount of laundry.</li> </ul>



<b>Problem/Error</b>	<b>Cause</b>	<b>What to do?</b>
<b>Unevenly dried laundry.</b>	<ul style="list-style-type: none"> <li>Laundry of varying types and thickness, or excessive amount of laundry.</li> </ul>	<ul style="list-style-type: none"> <li>Make sure you have sorted the laundry by type and thickness, whether you have added a suitable amount of laundry to the drum, and whether you have selected a suitable program (see PROGRAM TABLE).</li> </ul>
<b>Laundry not dried or drying takes too long.</b>	<ul style="list-style-type: none"> <li>Filter is not cleaned.</li> </ul>	<ul style="list-style-type: none"> <li>Clean the filter (see CLEANING AND MAINTENANCE/Cleaning the net filter in the door).</li> </ul>
	<ul style="list-style-type: none"> <li>Dryer is placed in a closed room; room that is too cold; or room that is too small and the air overheats as a result.</li> </ul>	<ul style="list-style-type: none"> <li>Make sure there is adequate supply of fresh air to the dryer; for example, open the door and/or window.</li> <li>Check if the temperature in the room where the dryer is installed is too high or too low.</li> </ul>
	<ul style="list-style-type: none"> <li>Laundry was not sufficiently wrung or spun.</li> </ul>	<ul style="list-style-type: none"> <li>If the laundry is still wet after the drying cycle, repeat the drying and select an appropriate drying program (after cleaning the filter).</li> </ul>
	<ul style="list-style-type: none"> <li>Amount of laundry dried in the appliance is too large or insufficient.</li> </ul>	<ul style="list-style-type: none"> <li>Use a suitable program or extra functions.</li> </ul>
	<ul style="list-style-type: none"> <li>Laundry (such as bedding) gets tangled into large balls.</li> </ul>	<ul style="list-style-type: none"> <li>Close the buttons or zippers on the laundry before drying.</li> <li>After the drying process, loosen the laundry and select an additional drying program (e.g. Time (Timed drying program)).</li> </ul>

Errors indicated on the display unit may include the following:

<b>Problem/Error</b>	<b>Indication on the display unit and description of error</b>	<b>What to do?</b>
	<b>Control unit failure</b>	Call service center.
	<b>Temperature sensor failure</b>	Call service center.
	<b>Communication error</b>	Call service center.

Problem/Error	Indication on the display unit and description of error	What to do?
 	<b>Control unit failure</b>	Disconnect the tumble dryer from the power supply. Call service center.

Warnings indicated on the display unit may include the following:

Warning	Indication on the display unit and description of warning	What to do?
	<b>Power supply failure warning</b>	Drying interrupted due to power supply failure. Press <b>START/PAUSE</b> to restart or resume the drying program.
	At the end of the drying program, <b>End</b> (End) will appear on the display unit. The red symbol  will light up. This is not a fault; it is just a warning that the filter need to be cleaned after drying.	Clean the filter.

## Sound

**Rumbling or rattling noise:** during drying when the laundry also includes hard parts (such as buttons, zippers etc.)



### **WARNING!**

In case of a failure, only use approved spare parts by authorized manufacturers.



### **WARNING!**

Repair or any warranty claim resulting from incorrect connection or use of the dryer shall not be covered by the warranty. In such cases, the costs of repair shall be charged to the user.



### **INFORMATION!**

The warranty does not cover the errors or failures resulting from disturbances from the environment (lightning strike, power grid failures, natural disasters etc.)

If you have checked the table above and find that you still need help with your appliance, call our Customer Service facility at **800-932-4267** (Ext. **513**) between 9:00 AM and 5:00 PM ET or visit **[www.summitappliance.com/support](http://www.summitappliance.com/support)**. We will do our best to answer your questions.

To order replacement parts, visit our website: **[summitapplianceparts.com](http://summitapplianceparts.com)**

# DISPOSAL



**Packaging** is made of environmentally friendly materials that can be recycled, disposed of, or destroyed without any hazard to the environment. To this end, packaging materials are labelled appropriately.

**The symbol** on the product or its packaging indicates that the product should not be treated as normal household waste. Take the product to an authorized collection centre for waste electric and electronic equipment processing.

When **disposing** of the dryer at the end of its useful life, remove all power cords, and destroy the door latch and switch to prevent the door from locking or latching (child safety).

Correct **disposal** of the product will help prevent any negative effects on the environment and health of people, which could occur in case of incorrect product removal. For detailed information on removal and processing of the product, please contact the relevant municipal body in charge of waste management, your waste disposal service, or the store where you bought the product.

## LIMITED WARRANTY

### ONE-YEAR LIMITED WARRANTY

Warranty coverage is available within the 48 contiguous United States, along with select areas of Alaska, Hawaii, and Canada. For locations not covered, consumers can either contact a local provider or coordinate with Felix Storch, Inc. to find nearby service options, which may qualify for partial reimbursement.

The warranty for this appliance is valid for one year from the date of purchase, provided the appliance is operated and maintained according to the instructions included with the product. The warrantor will cover the cost of factory-specified parts and repair labor needed to correct defects in materials or workmanship. Service must be performed by a designated service company.

All parts, except the compressor, are warranted for one year against manufacturing defects. Plastic parts, shelves, and cabinets are produced to commercially acceptable standards but are not covered for damages incurred during handling or for breakage.

### ITEMS WARRANTOR WILL NOT PAY FOR:

1. Service calls to correct the installation of your appliance, to instruct you how to use your appliance, to replace or repair fuses or to correct wiring or plumbing.
2. Service calls to repair or replace appliance light bulbs or broken shelves. Consumable parts (such as filters) are excluded from warranty coverage.
3. Damage resulting from accident, alteration, misuse, abuse, fire, flood, acts of God, improper installation, installation not in accordance with electrical or plumbing codes, or use of products not approved by warrantor.
4. Replacement parts or repair labor costs for units operated outside the 48 contiguous United States, along with select areas of Alaska, Hawaii, and Canada.
5. Repairs to parts or systems resulting from unauthorized modifications made to the appliance.
6. Expenses for travel and transportation for product service in remote locations.
7. The removal and reinstallation of your appliance if it is installed in an inaccessible location or is not installed in accordance with published installation instructions.

### DISCLAIMER OF IMPLIED WARRANTIES; LIMITATION OF REMEDIES

CUSTOMER'S SOLE AND EXCLUSIVE REMEDY UNDER THIS LIMITED WARRANTY SHALL BE PRODUCT REPAIR AS PROVIDED HEREIN. IMPLIED WARRANTIES, INCLUDING WARRANTIES OF MERCHANTABILITY OR FITNESS FOR A PARTICULAR PURPOSE, ARE LIMITED TO ONE YEAR. WARRANTOR SHALL NOT BE LIABLE FOR INCIDENTAL OR CONSEQUENTIAL DAMAGES. SOME STATES DO NOT ALLOW THE EXCLUSION OR LIMITATION OF INCIDENTAL OR CONSEQUENTIAL DAMAGES, OR LIMITATIONS ON THE DURATION OF IMPLIED WARRANTIES OF MERCHANTABILITY OR FITNESS, SO THESE EXCLUSIONS OR LIMITATIONS MAY NOT APPLY TO YOU. THIS WARRANTY GIVES YOU SPECIFIC LEGAL RIGHTS AND YOU MAY ALSO HAVE OTHER RIGHTS, WHICH VARY FROM STATE TO STATE.



**WARNING: This product can expose you to chemicals including Nickel (Metallic) which is known to the State of California to cause cancer.**

**For more information go to [www.P65Warnings.ca.gov](http://www.P65Warnings.ca.gov)**

Note: Nickel is a component in all stainless steel and some other metallic compositions.



Felix Storch, Inc.  
An ISO 9001:2015 registered company  
770 Garrison Ave  
Bronx, New York 10474  
[www.summitappliance.com](http://www.summitappliance.com)



# SÈCHE-LINGE À VENTILATION

Manuel d'Utilisation

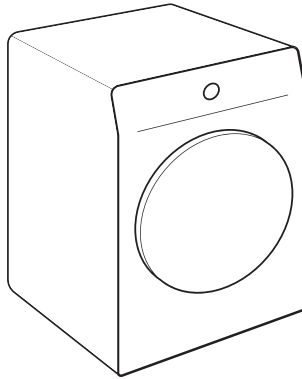

Modèles:

**SLDV342 | LBDV242**

**AVANT UTILISATION, VEUILLEZ LIRE ET SUIVRE TOUTES LES CONSIGNES DE  
SÉCURITÉ ET LES INSTRUCTIONS D'UTILISATION**

Numéro de Modèle:

Numéro de Série:

**Felix Storch, Inc.**

Entreprise certifiée ISO 9001:2015

770 Garrison Avenue

Bronx, NY 10474

[www.summitappliance.com](http://www.summitappliance.com)

Ce sèche-linge est conçu exclusivement pour un usage domestique.

Ne l'utilisez pas pour sécher des vêtements qui ne peuvent pas être séchés en machine.

Les symboles suivants sont utilisés dans ce manuel :



**INFORMATION!**

Information, conseil, astuce ou recommandation



**AVERTISSEMENT!**

Avertissement – danger général



**CHOC ÉLECTRIQUE!**

Avertissement –risque de choc électrique



**SURFACE CHAUDE!**

Avertissement –danger de surface chaude



**DANGER D'INCENDIE!**

Avertissement – risque d'incendie



Il est important de lire attentivement les instructions.

# Contenu

INSTRUCTIONS DE SÉCURITÉ IMPORTANTES .....	4
DANGER DE SURFACE CHAUDE .....	6
SÉCURITÉ .....	6
DESCRIPTION DU SÈCHE-LINGE .....	7
Informations techniques .....	7
Commande tactile .....	8
INSTALLATION ET RACCORDEMENT .....	9
Choix de la pièce .....	10
Emplacement du sèche-linge .....	11
Installation dans un placard – Exigences de ventilation .....	12
Réglage des pieds du sèche-linge .....	13
Évacuation de l'air humide .....	14
Raccordement au réseau électrique .....	15
Installation électrique .....	15
Connexions électriques .....	16
Déplacement et transport après installation .....	16
AVANT LA PREMIÈRE UTILISATION DE L'APPAREIL .....	17
PROCESSUS DE SÉCHAGE, ÉTAPE PAR ÉTAPE (1 - 6) .....	18
Étape 1 : Respecter les étiquettes du linge .....	18
Étape 2 : Préparation du linge pour le séchage .....	19
Mise en marche du sèche-linge .....	19
Chargement du sèche-linge .....	20
Étape 3 : Choix du programme de séchage .....	21
Tableau des programmes .....	22
Étape 4 : Sélection des fonctions supplémentaires .....	24
Étape 5 : Démarrage du programme de séchage .....	28
Étape 6 : Fin du programme de séchage .....	28
INTERRUPTIONS ET MODIFICATION DU PROGRAMME .....	29
Interruptions .....	29
Modification du programme/des fonctions .....	29
Ajout de linge après le démarrage du programme .....	29
Enregistrement des réglages personnels .....	29
AdaptTech .....	30
Menu des réglages personnels .....	30
Aperçu du nombre de cycles de séchage effectués .....	30
NETTOYAGE ET ENTRETIEN .....	31
Nettoyage du filtre à peluches dans la porte .....	32
Nettoyage du conduit d'évacuation .....	33
Nettoyage du sèche-linge .....	33
CONSEILS POUR LE SÉCHAGE ET UNE UTILISATION ÉCONOMIQUE DU SÈCHE-LINGE ...	34
Mode veille à faible consommation .....	34
DÉPANNAGE .....	35
MISE AU REBUT .....	38
GARANTIE LIMITÉE .....	39

# CONSIGNES DE SÉCURITÉ IMPORTANTES

 CONSERVEZ CES INSTRUCTIONS POUR CONSULTATION ULTÉRIEURE!

## AVERTISSEMENT!

Pour réduire les risques d'incendie, d'électrocution ou de blessures lors de l'utilisation de votre appareil, veuillez suivre les précautions de base, notamment les suivantes:

1. Lisez attentivement toutes les instructions avant d'utiliser l'appareil.
  2. Ne séchez pas d'articles ayant été préalablement nettoyés, lavés, trempés ou tachés d'essence, de solvants de nettoyage à sec ou d'autres substances inflammables ou explosives, car ils dégagent des vapeurs susceptibles de s'enflammer ou d'exploser.
  3. **Risque d'étouffement et de blessure par coincement:** ne laissez pas les enfants jouer sur ou dans l'appareil. Une surveillance étroite est requise lorsque l'appareil est utilisé à proximité d'enfants.
  4. Avant de mettre l'appareil hors service ou de le jeter, retirez la porte du compartiment de séchage.
  5. N'introduisez pas les mains dans l'appareil si le tambour est en mouvement.
  6. N'installez pas et n'entreposez pas cet appareil à l'extérieur ou dans un endroit exposé aux intempéries.
  7. Ne modifiez pas les commandes.
  8. Ne réparez ni ne remplacez aucune pièce de l'appareil et n'effectuez aucune réparation, sauf indication contraire dans les instructions d'entretien ou de réparation publiées que vous comprenez et pour lesquelles vous possédez les compétences nécessaires.
  9. N'utilisez pas de pièces de rechange non recommandées par le fabricant (par exemple, des pièces fabriquées à domicile à l'aide d'une imprimante 3D).
  10. N'utilisez pas d'assouplissants ni de produits antistatiques, sauf indication contraire du fabricant.
  11. N'utilisez pas de chaleur pour sécher les articles contenant de la mousse de caoutchouc ou des matériaux similaires.
  12. Nettoyez le filtre à peluches avant ou après chaque utilisation.
  13. Veillez à ce que la zone autour de la sortie d'air et les zones adjacentes soient exemptes de peluches, de poussière et de saletés.
  14. L'intérieur de l'appareil et le conduit d'évacuation doivent être nettoyés périodiquement par un technicien qualifié.
  15. Ne placez pas dans votre sèche-linge des articles ayant été en contact avec des huiles de cuisson. Les articles contaminés par des huiles de cuisson peuvent provoquer une réaction chimique susceptible d'enflammer le linge. Pour réduire les risques d'incendie liés à des charges contaminées, la dernière phase du cycle de séchage s'effectue sans chaleur (phase de refroidissement). Évitez d'arrêter le sèche-linge avant la fin du cycle de séchage, sauf si vous retirez rapidement tout le linge et l'étalez pour permettre à la chaleur de se dissiper.
-  16. **AVERTISSEMENT:** Un branchement incorrect du conducteur de mise à la terre peut entraîner un risque d'électrocution. En cas de doute sur la mise à la terre de l'appareil, veuillez consulter un électricien qualifié ou un technicien agréé.

-  17. **AVERTISSEMENT :** Veillez à ce que les fentes de ventilation du boîtier ne soient pas obstruées.

**Lisez attentivement le mode d'emploi avant d'utiliser le sèche-linge.**

**N'utilisez pas le sèche-linge sans avoir lu et compris au préalable ce mode d'emploi.**

Cet appareil n'est pas destiné à être utilisé par des personnes (y compris les enfants) dont les capacités physiques, sensorielles ou cognitives sont réduites, ou par des personnes manquant d'expérience et de connaissances, à moins qu'elles ne soient sous la surveillance d'un adulte responsable de leur sécurité ou qu'elles n'aient reçu des instructions concernant l'utilisation de l'appareil.

**Ce mode d'emploi est fourni avec différents types et modèles de sèche-linge. Il peut donc contenir des descriptions de réglages ou d'équipements non disponibles sur votre appareil.**

**Le non-respect du mode d'emploi ou une utilisation inappropriée** du sèche-linge peut endommager le linge ou l'appareil, ou blesser l'utilisateur. Conservez le mode d'emploi à portée de main, près du sèche-linge.

**Votre sèche-linge est destiné exclusivement à un usage domestique.** Si le sèche-linge est utilisé à des fins professionnelles, lucratives ou pour un usage dépassant le cadre d'une utilisation domestique normale, ou s'il est utilisé par une personne qui n'est pas un consommateur, la période de garantie sera égale à la période de garantie la plus courte prévue par la législation en vigueur.

Suivez les instructions pour l'installation correcte du sèche-linge et son branchement au secteur (voir **INSTALLATION ET BRANCHEMENT**).

Toute réparation ou opération d'entretien du sèche-linge doit être effectuée exclusivement par des techniciens qualifiés. Une réparation non professionnelle peut entraîner un accident ou un dysfonctionnement majeur.

Pour éviter tout danger, un **cordon d'alimentation endommagé** ne peut être remplacé que par le fabricant, un technicien agréé ou une personne autorisée.

**Après l'installation, laissez le sèche-linge reposer pendant deux heures avant de le brancher au secteur.**

L'installation du sèche-linge sur un lave-linge nécessite au moins deux personnes.

**⚠ AVERTISSEMENT!**

Il est interdit de brancher le sèche-linge au secteur à l'aide d'une rallonge.

Ne branchez pas le sèche-linge au secteur à l'aide d'un dispositif de commutation externe, tel qu'une minuterie, ni sur une prise de courant régulièrement mise sous tension et hors tension par le fournisseur d'électricité.

**⚠ AVERTISSEMENT!**

En cas de défaut, utilisez uniquement des pièces de rechange homologuées par les fabricants agréés.

**⚠ AVERTISSEMENT!**

En cas de branchement incorrect, d'utilisation incorrecte ou d'intervention d'une personne non autorisée, les dommages seront à la charge de l'utilisateur et ne seront pas couverts par la garantie.

Utilisez toujours les conduits ou tuyaux fournis avec le sèche-linge.

**⚠ AVERTISSEMENT!**

Ce sèche-linge étant à évacuation, il ne possède pas de réservoir de condensats. La poignée est purement décorative et fixe ; elle ne doit pas être ouverte. Une force excessive appliquée sur la poignée peut la casser.

Installez le sèche-linge dans une pièce bien ventilée et dont la température est comprise entre 10°C et 25°C (50°F et 77°F).

Placez le sèche-linge sur une surface plane, stable et solide (en béton).

**⚠ AVERTISSEMENT!**

Ne placez pas le sèche-linge derrière une porte verrouillable ou coulissante, ni derrière une porte dont la charnière est du côté opposé à celle du sèche-linge. Installez le sèche-linge de manière à ce que la porte puisse toujours s'ouvrir librement.

Ne jamais obstruer l'orifice d'évacuation d'air.

**⚠ AVERTISSEMENT!**

Ne pas placer le sèche-linge sur un tapis à poils longs, car cela pourrait entraver la circulation de l'air.

Ne pas raccorder le sèche-linge à une cheminée ou à un conduit servant également à l'évacuation des produits de combustion de gaz naturel ou d'autres combustibles provenant d'autres appareils.

**L'air ambiant du sèche-linge ne doit pas contenir de poussière. La pièce où est installé le sèche-linge doit être bien ventilée afin d'éviter le refoulement des gaz provenant des appareils à gaz à flamme nue (par exemple, une cheminée).**

S'assurer que les fibres ne s'accumulent pas autour du sèche-linge.

Ne pas évacuer l'air du sèche-linge par les conduits ou les gaines utilisés pour les appareils fonctionnant au gaz naturel ou à d'autres combustibles.

L'appareil ne doit pas être en contact avec un mur ou un meuble adjacent.

Ne pas utiliser le sèche-linge pour sécher du linge non lavé.

Le linge taché d'huile, d'acétone, d'alcool, de dérivés d'huile, de détachants, de térébenthine, de cire et de dissolvants de cire doit être lavé en machine à l'eau chaude avec de la lessive avant d'être séché au sèche-linge.

Les vêtements contenant du latex, des pièces en caoutchouc, les bonnets de douche et de bain, ainsi que le linge ou les couvertures en mousse de caoutchouc ne doivent pas être séchés au sèche-linge.

Utilisez un adoucissant ou un produit similaire en suivant les instructions du fabricant.

**⚠ DANGER D'INCENDIE!**

Retirez tous les objets, tels que briquets et allumettes, des poches.

Si le sèche-linge est raccordé à un système d'évacuation d'air déjà utilisé par un autre appareil, un clapet anti-retour doit être installé.

Un retour d'air dans le sèche-linge pourrait endommager l'appareil ; le clapet anti-retour empêche ce retour.

Nettoyez le filtre du sèche-linge après chaque cycle de séchage. Si vous avez retiré le filtre, remettez-le en place avant le cycle de séchage suivant.

**⚠ AVERTISSEMENT!**

N'utilisez aucun solvant ni produit nettoyant susceptible d'endommager le sèche-linge (suivez les recommandations et les avertissements des fabricants).

**Après le séchage, débranchez le sèche-linge.**

**La garantie ne couvre pas les consommables**, les légères variations de couleur, l'augmentation du bruit due à l'âge de l'appareil et n'affectant pas son fonctionnement, ni les défauts esthétiques des composants qui n'affectent ni le fonctionnement ni la sécurité du sèche-linge.

**⚠ AVERTISSEMENT!**

**Ne laissez pas les enfants jouer avec le sèche-linge.**

Empêchez vos enfants et vos animaux domestiques d'entrer dans le tambour du sèche-linge.

Avant de fermer la porte du sèche-linge et de lancer un cycle, assurez-vous qu'il ne reste que du linge dans le tambour (par exemple, si un enfant y est entré et a fermé la porte de l'intérieur).

**Activez la sécurité enfants.** Voir l'ÉTAPE 4 : RÉGLAGE DES FONCTIONS SUPPLÉMENTAIRES/Sécurité enfants.

**Ne laissez pas les enfants de moins de trois ans s'approcher du sèche-linge, sauf s'ils sont sous surveillance constante.**

**Ce sèche-linge est conforme à toutes les normes de sécurité en vigueur.**

Ce sèche-linge peut être utilisé par des enfants de 8 ans et plus, ainsi que par des personnes ayant des capacités physiques, sensorielles ou cognitives réduites, ou un manque d'expérience et de connaissances, à condition qu'ils soient surveillés pendant l'utilisation de l'appareil, qu'ils aient reçu les instructions nécessaires concernant l'utilisation en toute sécurité du sèche-linge et qu'ils comprennent les risques liés à une utilisation inappropriée.

Veillez à ce que les enfants ne jouent pas avec le sèche-linge.

Les enfants ne sont pas autorisés à nettoyer le sèche-linge ni à effectuer des opérations d'entretien sans surveillance.

## DANGER DE SURFACE CHAUDE



### **SURFACE CHAUDE!**

À des températures de séchage plus élevées, la vitre de la porte chauffera. Soyez prudent pour éviter les brûlures. Assurez-vous que les enfants ne jouent pas près de la porte vitrée.

**L'arrière du sèche-linge peut devenir très chaud pendant son fonctionnement. Attendez qu'il refroidisse complètement avant de toucher son arrière.**

Si vous ouvrez la porte du sèche-linge pendant le séchage, le linge peut être très chaud et vous risquez de vous brûler.

N'interrompez jamais le séchage avant la fin du cycle. Si vous devez l'interrompre, soyez très prudent lorsque vous sortez le linge du tambour, car il est très chaud. Retirez-le rapidement et étalez-le pour qu'il refroidisse au plus vite.

## SÉCURITÉ



### **DANGER D'INCENDIE!**

Si vous avez nettoyé vos vêtements avec des produits de nettoyage industriels ou des substances chimiques, **ne les séchez pas** au sèche-linge.

Le sèche-linge est protégé par un dispositif de sécurité anti-surchauffe. Ce dispositif arrête l'appareil si la température devient trop élevée.

Si le filtre à peluches est obstrué, le sèche-linge peut s'arrêter automatiquement en raison d'une surchauffe. Nettoyez le filtre, attendez que le sèche-linge refroidisse, puis essayez de le redémarrer. S'il ne démarre toujours pas, contactez le service technique.

# DESCRIPTION DU SÈCHE-LINGE

DEVANT

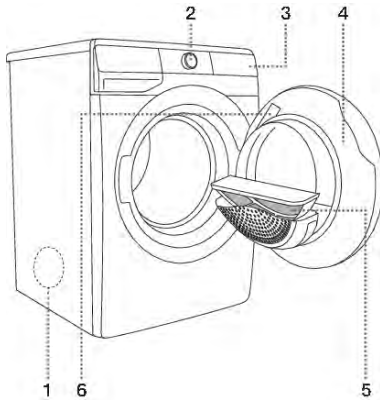

1. Orifice d'évacuation d'air à l'arrière
2. Bouton MARCHÉ/ARRET et sélecteur de programme du sèche-linge
3. Unité de contrôle
4. Porte
5. Filtre à réseau
6. Plaque signalétique

ARRIÈRE

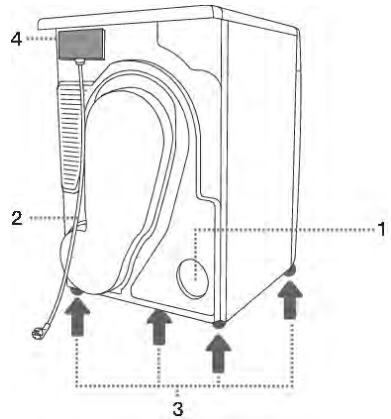

1. Orifice d'évacuation d'air
2. Cordon d'alimentation
3. Pieds réglables
4. Boîte de jonction

## Informations techniques

La plaque signalétique contenant les informations de base sur le sèche-linge se trouve à l'intérieur de la porte du sèche-linge.

<b>Largeur</b>	23½" (600 mm)
<b>Hauteur</b>	33½" (850 mm)
<b>Profondeur du séchoir (a)</b>	24½" (625 mm)
<b>Profondeur porte fermée</b>	25½" (653 mm)
<b>Profondeur avec porte ouverte (b)</b>	44½" (1134 mm)
<b>Tension nominale</b>	Voir la plaque signalétique
<b>Fusible</b>	Voir la plaque signalétique
<b>Puissance nominale</b>	Voir la plaque signalétique
<b>Charge maximale</b>	Voir la plaque signalétique

# Unité de Contrôle

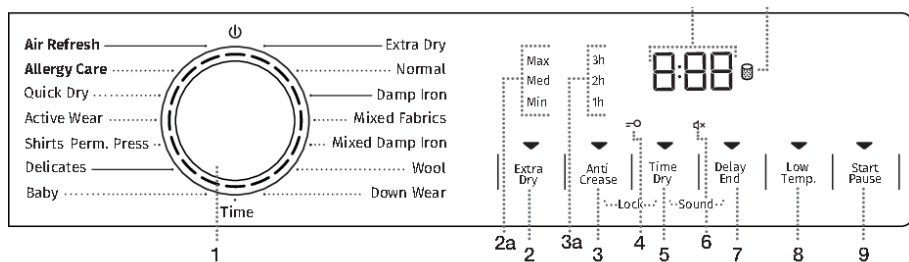

<b>1</b>	<p>Bouton <b>ON/OFF</b> et sélecteur de programme. </p> <p>Pour allumer le sèche-linge, tournez le bouton de sélection dans n'importe quel sens.</p> <p>Pour éteindre le sèche-linge, tournez le bouton sur la position <b>ARRÊT</b> </p> <p>Pour choisir un programme, tournez simplement le bouton jusqu'au programme souhaité</p> <p>Le voyant à côté du programme sélectionné s'allume</p>
<b>2</b>	<p><b>EXTRA DRY (NIVEAU DE SÉCHAGE)</b></p> <p>Le symbole s'allume lorsque la fonction est activée.</p> <p>Fonctions supplémentaires: permet de sélectionner le niveau de séchage MAX, MED ou MIN (2a) et de prolonger le temps de séchage.</p>
<b>3</b>	<p><b>ANTI CREASE (PRÉVENTION DES PLSIS)</b></p> <p>La durée de fonctionnement sélectionnée s'affichera. 1h, 2h, 3h (3a)</p>
<b>3+5</b>	<p>Verrouillage enfant MARCHE/ARRÊT (Verrouillage) </p> <p>Appuyez et maintenez <b>ANTI CREASE</b> et <b>TIME DRY</b> (3 et 5) pendant 3 secondes.</p>
<b>4</b>	<p>Symbole de sécurité enfant </p>
<b>5</b>	<p><b>TIME DRY (SÉCHAGE PROGRAMMÉ)</b></p> <p>Possibilité de régler le temps de séchage.</p>
<b>6</b>	<p>Allumage du symbole <b>SOUND OFF</b> </p>
<b>7</b>	<p><b>DELAY END (RETARDER LA FIN DU PROGRAMME DE SÉCHAGE)</b></p> <p>Possibilité de régler l'heure de fin du séchage.</p>
<b>5+7</b>	<p><b>Activation/désactivation du son (Son)</b></p> <p>Appuyez et maintenez <b>TIME DRY</b> et <b>DELAY END</b> (5 et 7) pendant 3 secondes</p>
<b>8</b>	<p><b>LOW TEMP. (TEMPÉRATURE PLUS BASSEUSE)</b></p> <p>Possibilité de séchage à basse température.</p>
<b>9</b>	<p>Bouton <b>START/PAUSE</b></p> <p>Ce bouton a 3 fonctions:</p> <ul style="list-style-type: none"> <li>• <b>DÉMARRER</b> – Appuyez une fois pour lancer le programme de séchage.</li> <li>• <b>PAUSE</b> – Appuyez deux fois pour mettre le programme en pause.</li> <li>• <b>SAUVEGARDE DES RÉGLAGES PERSONNELS</b> – Maintenez appuyé pendant 5 secondes.</li> </ul> <p>Lorsque l'appareil est allumé, le voyant du bouton s'allume.</p>
<b>10</b>	<p><b>NETTOYER LE FILTRE</b>  symbole (lumière)</p>
<b>11</b>	<p>L'écran affiche les informations suivantes</p> <ul style="list-style-type: none"> <li>• Fonctions disponibles</li> <li>• Temps restant avant la fin du programme</li> <li>• Informations destinées à l'utilisateur.</li> </ul>

# INSTALLATION ET RACCORDEMENT



## AVERTISSEMENT:

- Installez le sèche-linge conformément aux instructions du fabricant et aux réglementations locales.
- L'installation d'un sèche-linge doit être effectuée par un installateur qualifié.
- To reduce the risk of severe injury or death, follow all installation instructions.
- Pour réduire les risques de blessures graves ou mortelles, suivez scrupuleusement toutes les instructions d'installation. N'installez pas de sèche-linge avec des conduits d'évacuation en plastique souple. Si un conduit métallique souple (de type aluminium) est installé, il doit être d'un type spécifique identifié par le fabricant de l'appareil comme étant compatible avec les sèche-linge. Les conduits d'évacuation souples sont connus pour s'affaisser, se déformer facilement et retenir les peluches. Ces conditions obstruent la circulation de l'air du sèche-linge et augmentent le risque d'incendie.
- L'appareil ne doit pas évacuer les gaz d'échappement dans une cheminée, un mur, un plafond, un grenier, un vide sanitaire, ou un espace dissimulé d'un bâtiment. Utilisez uniquement des conduits métalliques rigides ou flexibles pour l'évacuation. La longueur maximale du conduit doit être de 8 pieds (2,4 m) et le nombre maximal de coudes de 4. La longueur totale du conduit métallique flexible ne doit pas dépasser 8 pieds (2,4 m). Le conduit ne doit pas être assemblé avec des vis ou d'autres moyens de fixation qui pénètrent dans le conduit et retiennent les peluches.
- Conservez ces instructions.



## INFORMATION!

Retirez tout l'emballage. Faites preuve de prudence lorsque vous retirez l'emballage à l'aide d'objets pointus afin de ne pas endommager le sèche-linge.

## Choisir la chambre

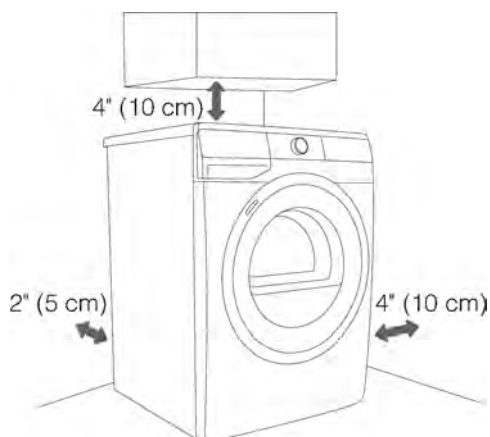

### INFORMATION!

Le sèche-linge ne doit pas être en contact avec un mur ou un meuble adjacent. Pour un fonctionnement optimal, nous recommandons de respecter la distance de sécurité indiquée sur la figure.

En cas de non-respect de l'espace minimal requis, le séchoir risque de surchauffer.



### INFORMATION!

Ne pas obstruer les orifices de ventilation et d'évacuation d'air humide situés à l'arrière ou sur les côtés du sèche-linge.

Placez l'appareil dans une pièce aérée, munie d'une fenêtre ou d'un ventilateur.

Raccordez le conduit d'évacuation à l'orifice d'évacuation d'air. Ne raccordez pas l'évacuation à un conduit servant également à l'évacuation des gaz de combustion d'autres appareils ou des gaz provenant d'appareils utilisant d'autres substances combustibles.

Le sèche-linge dégage de la chaleur. Évitez de le placer dans une petite pièce, car le séchage risque d'être plus long en raison d'une mauvaise circulation de l'air.

Veillez à ce que la pièce soit bien éclairée afin que l'écran et le panneau de commande soient facilement lisibles.

# Emplacement du sèche-linge

Si vous possédez également un sèche-linge de dimensions identiques, vous pouvez le placer au-dessus du lave-linge. L'utilisation des pieds à ventouses est indispensable lors de l'installation du sèche-linge.

Il est également possible de placer le sèche-linge à côté de la machine à laver (figures 1 et 3).

Si votre lave-linge est moins profond (545 mm minimum) que votre sèche-linge, le support pour sèche-linge doit être acheté séparément (figure 2). L'utilisation des ventouses fournies est obligatoire; elles sont conçues pour empêcher le sèche-linge de glisser. **Leur utilisation est essentielle!**

Accessoires supplémentaires: support pour sèche-linge (a), pieds pour aspirateur (b) et support de fixation murale (c).

Pour commander des pièces de rechange, rendez-vous sur notre site web:

**summitapplianceparts.com**

La surface sur laquelle l'appareil est placé doit être propre et plane.

La machine à laver doit pouvoir supporter le poids du sèche-linge (voir DESCRIPTION DU SÈCHE-LINGE/Informations techniques).

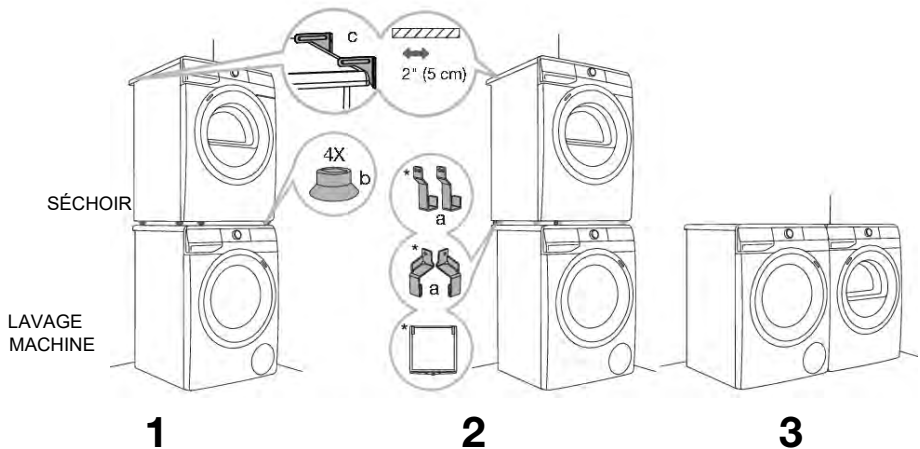

\* selon le modèle



## INFORMATION!

Il faut au moins deux personnes pour installer le sèche-linge au-dessus d'une machine à laver.

## Installation de placard - Exigences de ventilation

Les commandes en façade permettent d'installer les lave-linge et les sèche-linge dans un placard.

Prévoir un dégagement minimal de 1" (25 mm) entre les unités et l'armoire ou le mur et un dégagement minimal de 1" (25 mm) entre le bord arrière du panneau supérieur de la machine et l'armoire ou le mur.

Pour assurer une ventilation adéquate, nous recommandons les portes à persiennes. À défaut, la porte doit comporter des ouvertures de ventilation.

Voir l'illustration ci-dessous (cases grises) pour les ouvertures de ventilation minimales:

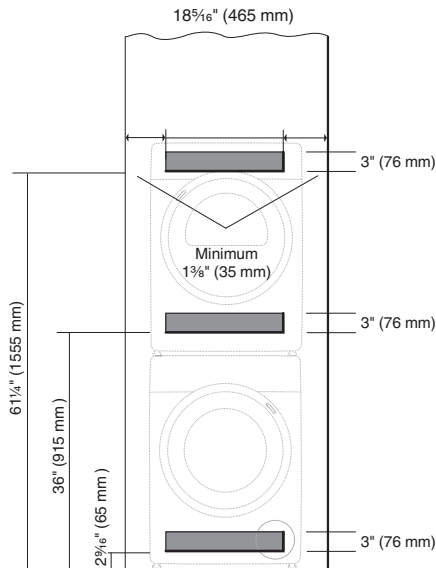

### INFORMATION!

Après l'installation, assurez-vous que la porte de la machine à laver puisse s'ouvrir complètement et sans obstruction.



### INFORMATION!

La grille d'aération située à l'avant du lave-linge ne doit pas être obstruée ni recouverte. Un blocage de la circulation d'air peut entraîner un message d'erreur ou un dysfonctionnement de l'appareil.

## Ouverture de la porte du sèche-linge (vue de dessus)

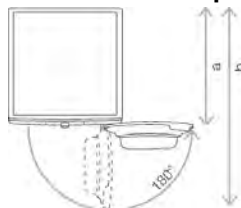

Voir la DESCRIPTION DU SÈCHE-LINGE/Informations techniques.

a = 24<sup>1</sup>/<sub>2</sub>" (625 mm)

b = 44<sup>1</sup>/<sub>2</sub>" (1134 mm)



### AVERTISSEMENT!

N'installez pas le sèche-linge derrière une porte verrouillable, une porte coulissante ou une porte dont la charnière se trouve du côté opposé à celle du sèche-linge. Installez le sèche-linge de manière à ce que la porte puisse toujours s'ouvrir librement.



### AVERTISSEMENT!

Ne placez pas le sèche-linge sur un tapis à fibres longues, car cela pourrait entraver la circulation de l'air.

## Réglage des pieds du sèche-linge

Nivelez le sèche-linge d'avant en arrière et de gauche à droite en ajustant les pieds, qui permettent de régler la hauteur réglage de  $\pm 1/2"$  ( $\pm 1$  cm).

Utilisez un niveau à bulle pour vérifier l'alignement et une clé n° 22 pour effectuer les réglages.

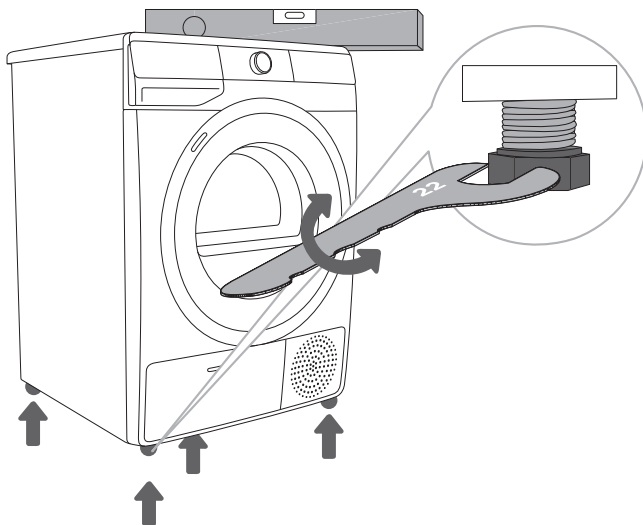

### INFORMATION!

Le sèche-linge doit être placé sur un sol en béton propre et sec, sinon il risque de glisser. Assurez-vous que la base des pieds réglables est propre et sèche.



### INFORMATION!

Le sèche-linge doit être installé de niveau et stable sur une base solide.



### INFORMATION!

Un mauvais nivellement du sèche-linge à l'aide des pieds réglables peut entraîner des vibrations, un déplacement de l'appareil dans la pièce et un fonctionnement bruyant. La garantie ne couvre pas les dommages causés par un mauvais nivellement du sèche-linge.



### INFORMATION!

Des bruits inhabituels ou plus forts peuvent se produire pendant le fonctionnement de l'appareil. Ces bruits sont généralement dus à une installation incorrecte.

# Évacuation de l'air humide

Le sèche-linge possède une ouverture d'évacuation d'air humide à l'arrière. Raccordez le conduit d'évacuation d'air à cette ouverture.

**Le conduit d'évacuation d'air n'est pas fourni avec le sèche-linge !**



## INFORMATION!

Longueur maximale du conduit : 60 pieds. Un maximum de 4 coudes peut être utilisé, mais 4 pieds de conduit doivent être soustraits de la longueur totale de ventilation pour chaque coude à 90° utilisé.



## INFORMATION!

La distance entre le sèche-linge et l'orifice d'évacuation d'air (ouverture de ventilation, fenêtre) ne doit pas dépasser ½ pouce (2 mètres). Sinon, de l'humidité pourrait s'accumuler dans les gaz d'échappement canal.



## INFORMATION!

Ne pas évacuer l'air du sèche-linge par les conduits utilisés pour les appareils ou dispositifs fonctionnant au gaz naturel ou à d'autres combustibles.

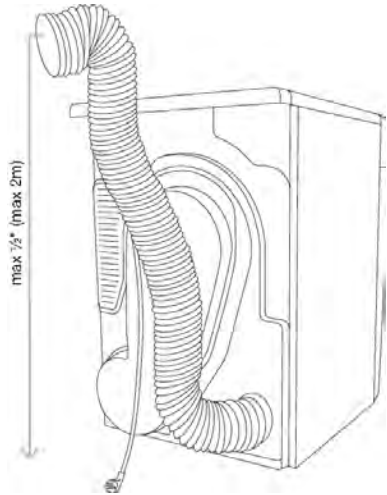

## AVERTISSEMENT:

### Risque d'incendie.

N'installez pas de ventilateur d'appoint dans le conduit d'évacuation.

**Remarque:** L'avertissement concernant le ventilateur d'appoint ne s'applique pas aux sèche-linge destinés à être installés dans un système à plusieurs sèche-linge, avec un système de conduit d'évacuation conçu et installé conformément aux directives du fabricant du sèche-linge.

# Raccordement au réseau électrique

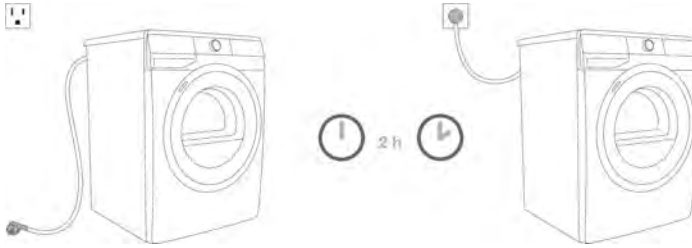

## **CHOC ÉLECTRIQUE !**

**Après l'installation, le sèche-linge doit rester immobile pendant deux heures avant d'être branché sur le secteur; cela permet au sèche-linge de se stabiliser.**

Cet appareil doit être mis à la terre. En cas de dysfonctionnement ou de panne, la mise à la terre réduit le risque d'électrocution en offrant un chemin de moindre résistance au courant électrique. Cet appareil est équipé d'un cordon d'alimentation muni d'un conducteur de mise à la terre et d'une fiche de terre. La fiche doit être branchée dans une prise de courant appropriée, correctement installée et mise à la terre conformément à la réglementation en vigueur.

Ne modifiez pas la fiche fournie avec l'appareil si elle ne correspond pas à la prise murale; faites installer une prise appropriée par un électricien qualifié.

Branchez le sèche-linge à une prise de courant mise à la terre. Après l'installation, la prise murale doit rester facilement accessible. La prise doit être correctement mise à la terre conformément aux normes électriques en vigueur.

Les informations concernant votre sèche-linge sont indiquées sur la plaque signalétique (voir DESCRIPTION DU SÈCHE-LINGE/Informations techniques).



## **CHOC ÉLECTRIQUE!**

**Nous recommandons l'utilisation d'une protection contre les surtensions pour protéger l'appareil en cas de foudre.**



## **AVERTISSEMENT!**



Le sèche-linge ne doit pas être branché sur le secteur à l'aide d'une rallonge.

## **INFORMATION!**



Toute réparation ou maintenance relative à la sécurité ou aux performances doit être effectuée par des experts qualifiés.

## **INFORMATION!**

Un cordon d'alimentation endommagé ne doit être remplacé que par un personnel autorisé.

# Installation électrique



## **CHOC ÉLECTRIQUE !**

La prise située à l'arrière de l'appareil est conçue pour les lave-linge fonctionnant sous une tension de **208 à 240 V**. Pour l'utiliser, vous devez employer la fiche fournie avec le lave-linge ou une fiche équivalente. Les lave-linge fonctionnant sous une tension de **208 à 240 V** sont équipés de deux fusibles internes de **15 A** chacun. L'appareil doit être branché uniquement sur une prise murale mise à la terre.



## **CHOC ÉLECTRIQUE !**

Cet appareil doit être correctement mis à la terre. Consultez les consignes de sécurité importantes pour les instructions de mise à la terre. Le cordon d'alimentation doit être mis à la terre. Si la machine est utilisée dans un endroit humide, l'alimentation doit être protégée par un dispositif différentiel résiduel. Le raccordement à une prise de courant fixe doit être effectué uniquement par un électricien qualifié. Caractéristiques fournies: **208–240 V, 60 Hz**, puissance de chauffage de **2300 W**, circuit de **30 A** requis.



## **INFORMATION!**

Ne branchez pas la machine au réseau électrique au moyen d'une rallonge.

# Raccordements électriques

## INFORMATION!

Lisez les instructions relatives aux exigences électriques et à la mise à la terre avant de brancher le sèche-linge.

Les modèles électriques de sèche-linge sont conçus pour un système de raccordement à trois fils. La mise à la terre du châssis est assurée par une liaison au conducteur neutre du bornier. Si la réglementation locale interdit la mise à la terre par le neutre, cette liaison doit être retirée et remplacée par un fil de terre séparé.

Seul un cordon à 4 conducteurs doit être utilisé lorsque l'appareil est installé dans un endroit où la mise à la terre par le conducteur neutre est interdite. La mise à la terre par le conducteur neutre est interdite pour les nouvelles installations de circuits dérivés, les maisons mobiles, les véhicules récréatifs et les zones où les règlements locaux l'interdisent. Le dispositif de mise à la terre du sèche-linge doit être retiré pour toutes les installations à 4 fils.

Ces instructions de raccordement électrique prévoient l'installation du sèche-linge dans les situations suivantes:

Connexions à 3 fils lorsque les codes locaux autorisent la mise à la terre par le neutre, connexions à 3 fils avec un connecteur de mise à la terre séparé lorsque les codes locaux n'autorisent pas la mise à la terre par l'intermédiaire du neutre et connexions à 4 fils.

Chacun des branchements ci-dessus peut être réalisé à l'aide d'un cordon d'alimentation homologué ou par câblage direct. Chaque instruction de branchement précise le cordon d'alimentation approprié et décrit les exigences relatives au câblage direct.

## INFORMATION!

Le sèche-linge est équipé d'une prise à quatre broches destinée au raccordement à une alimentation monophasée.

## Déplacement et transport après installation

Après chaque cycle de séchage, il restera un peu d'eau condensée dans le sèche-linge. Mettez-le en marche, sélectionnez un programme et laissez-le fonctionner pendant environ 30 secondes. Cela permettra d'évacuer l'eau restante et d'éviter d'endommager le sèche-linge pendant le transport.

### CHOC ÉLECTRIQUE !

**Après le transport, le séchoir doit rester immobile pendant au moins deux heures avant d'être utilisé raccordé au réseau électrique. L'appareil doit être installé et raccordé par un technicien qualifié.**

## INFORMATION!

Si l'appareil n'a pas été transporté conformément aux instructions, le sèche-linge doit être laissé immobile pendant au moins 2 heures avant d'être rebranché au secteur.

### CHOC ÉLECTRIQUE !

**Lisez attentivement le mode d'emploi avant de brancher le sèche-linge. Toute réparation ou autre intervention sera refusée. Aucune réclamation au titre de la garantie ne sera acceptée en cas de branchement ou d'utilisation incorrecte du sèche-linge. couvert par la garantie.**

## INFORMATION!

Seul un technicien de maintenance peut remplacer la courroie.

# AVANT D'UTILISER L'APPAREIL POUR LE PREMIÈRE FOIS

Assurez-vous que le sèche-linge est débranché du secteur; puis, ouvrez la porte en tirant le côté gauche de la porte vers vous (figures 1 et 2).

Avant d'utiliser le sèche-linge pour la première fois, nettoyez le tambour du sèche-linge à l'aide d'un chiffon doux en coton humide et d'eau (figure 3).

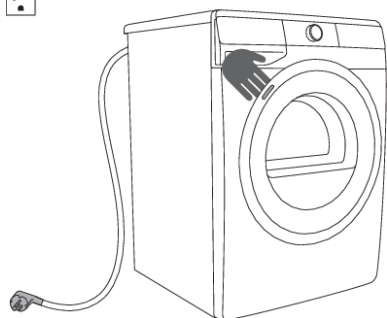

1

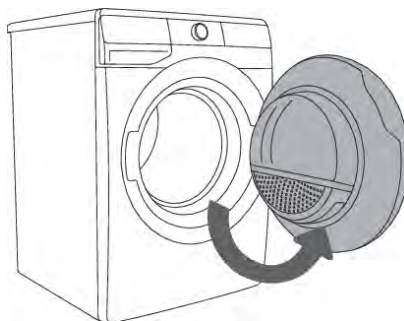

2

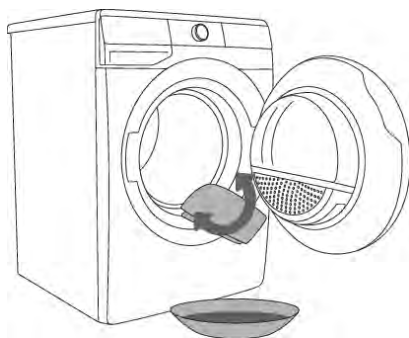

3























## AVERTISSEMENT!

N'utilisez aucun solvant ni produit de nettoyage susceptible d'endommager le sèche-linge (suivez les recommandations et les avertissements fournis par le fabricant du produit de nettoyage).

# PROCESSUS DE SÉCHAGE

## ÉTAPE PAR ÉTAPE (1 - 6)

### Étape 1: Respectez les étiquettes sur le linge

<b>Coton, lavage normal</b>			
<b>linge délicat</b>			
	température de lavage maximale CHAUD+ (TRÈS CHAUD)		Lavage max. température CHAUD
	Lavage max. température CHAUD		Lavage à la main seulement
	Ne pas laver		
<b>Blanchiment</b>			
	Blanchiment à l'eau froide		Blanchiment interdit
<b>Nettoyage à sec</b>			
	Nettoyage à sec avec tous les agents		Solvant pétrolier R11, R113
	Nettoyage à sec au kérosène, à l'alcool pur et au R113		Nettoyage à sec non autorisé
<b>Repassage</b>			
	Repassage à HAUTE température		Repassage à BASSE température
	Repassage à température MOYENNE		Repassage interdit
<b>Séchage</b>			
	Sécher à plat (poser sur une surface plane)		température élevée
	Séchage à l'air libre		basse température
	Séchage à la corde		Ne pas sécher en machine

## Étape 2: Préparation du processus de séchage du linge

1. Triez le linge par type et épaisseur du tissu (voir TABLEAU DES PROGRAMMES).
2. Fermez les boutons et les fermetures éclair, nouez les rubans et retournez les poches.
3. Placez les vêtements délicats dans un sac à linge spécialement conçu à cet effet.



Le séchage en machine du linge confectionné dans des tissus particulièrement délicats susceptibles de se déformer n'est pas recommandé. Les types de linge suivants ne doivent pas être séchés au sèche-linge car cela pourrait déformer vos vêtements:

- Vêtements et articles en cuir
- Vêtements cirés ou traités de toute autre manière
- Vêtements comportant des pièces importantes en bois, en plastique ou en métal
- Vêtements ornés de paillettes
- Vêtements comportant des pièces métalliques susceptibles de rouiller

## Mise en marche du sèche-linge

Branchez le sèche-linge au secteur en branchant le cordon d'alimentation. Pour allumer le sèche-linge, tournez le bouton de sélection du programme dans n'importe quelle position (figure 1).

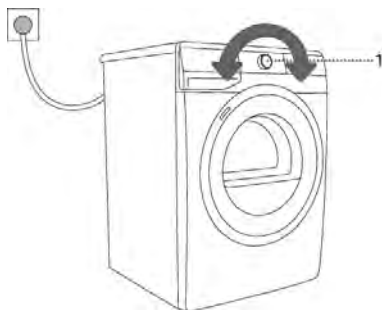

1

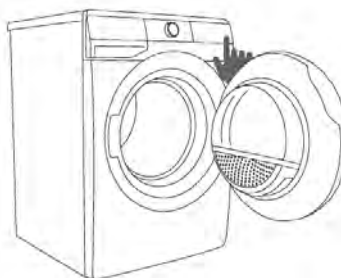

2

# Charger le sèche-linge

1. Ouvrez la porte du sèche-linge en tirant le côté gauche de la porte vers vous (figure 1).
2. Insérez le linge dans le tambour (après vous être assuré que le tambour est vide) (figure 2).
3. Fermez la porte du sèche-linge (figure 3).

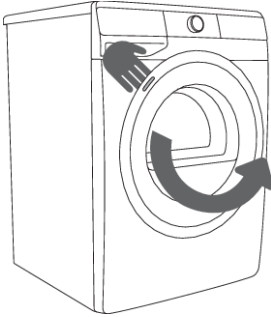

1

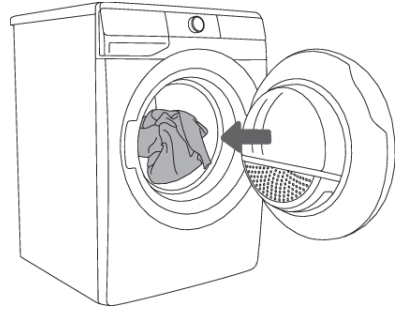

2

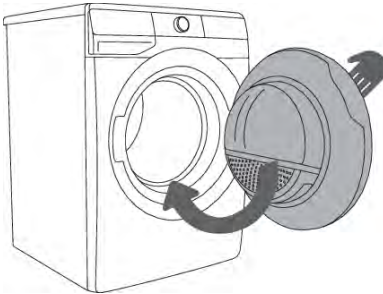

3



## INFORMATION!

Ne mettez pas de linge dans le sèche-linge s'il n'a pas été essoré (cycle d'essorage minimum recommandé: 800 tr/min).

Ne surchargez pas le tambour. Consultez le TABLEAU DES PROGRAMMES et respectez la charge nominale indiquée sur la plaque signalétique.

Une surcharge du tambour peut provoquer un froissement excessif et un séchage irrégulier.



## INFORMATION!

Pour sécher les articles plus volumineux (draps, serviettes, nappes, etc.), détachez-les puis insérez-les dans le tambour du sèche-linge.

## Étape 3: Choisir le programme de séchage

Sélectionnez le programme en tournant le sélecteur de programme vers la gauche ou vers la droite (selon le type de linge et le niveau de séchage souhaité). Voir le TABLEAU DES PROGRAMMES. Le voyant situé à côté du programme sélectionné s'allume.

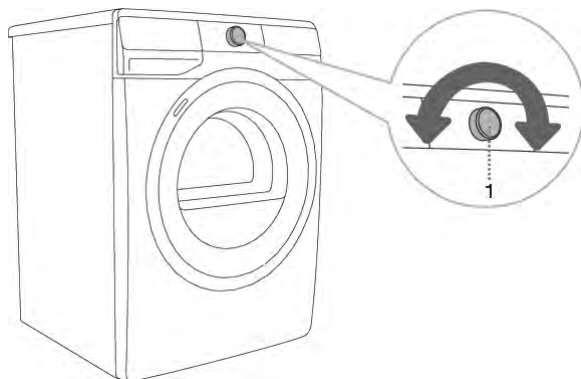

### **INFORMATION!**

Le sélecteur de programme ne tournera pas automatiquement pendant le fonctionnement.

## Table de programme

Programme Niveaux de sécheresse	Charge maximale	Description du programme
<b>Extra sec</b>	Charge complète	Utilisez ce programme pour le linge en coton épais et non délicat. Après séchage, il sera sec et prêt à être stocké.
<b>Normale</b>	Charge complète	Utilisez ce programme pour le linge en coton épais non délicat d'épaisseur approximativement identique. <i>Ce programme est conçu pour sécher le linge en coton humide. Programme le plus économe en énergie pour le séchage du linge en coton. Les données de consommation d'énergie sont déterminées à l'aide du réglage du cycle du programme et réglage de séchage moyen selon la norme CAN/CSA-C361-16 et les méthodes de procédure d'essai du DOE spécifiées au 10 CFR 430, Sous-partie B, Annexe D2.</i>
<b>Fer humide</b> (Humide pour le repassage)	Charge complète	Utilisez ce programme pour le linge en coton non délicat. Après séchage, il sera prêt à être repassé.
<b>Tissus mélangés</b>	1/2 charge	Utilisez ce programme pour le linge en coton non délicat. Après séchage, il sera prêt à repasser. Séchage <b>LOW TEMP</b> à basse température, plus respectueux de votre linge.
<b>Fer à repasser humide mixte</b>	1/2 charge	Ce programme est utilisé pour sécher le linge délicat, fabriqué à partir de fibres synthétiques.
<b>Laine</b>	1/4 charge	Ce programme court est conçu pour adoucir ou assouplir les vêtements en laine et en soie, qui doivent être séchés complètement conformément aux instructions du fabricant.
<b>Vêtements en duvet</b>	1/4 charge	Utilisez ce programme pour sécher les textiles rembourrés de duvet (oreillers, couettes, vestes, etc.). Séchez les articles volumineux séparément et utilisez la fonction <b>LOW TEMP</b> si nécessaire.
<b>Temps</b> (Séchage programmé)	1/2 charge	Ce programme convient au linge non délicat, légèrement humide, nécessitant un séchage complet. Le sèche-linge ne détecte pas l'humidité restante dans ce mode ; si le linge reste humide, relancez le cycle. Si le linge ressort trop sec, froissé ou rigide, la durée choisie était trop longue.
<b>Bébé</b> (Vêtements pour bébés)	1/2 charge	Utilisez ce programme pour sécher les vêtements de bébé. Les vêtements séchés avec ce programme séchent normalement. <b>LOW TEMP</b> , séchage à basse température plus respectueux de l'environnement votre linge.
<b>Produits délicats</b>	1/4 charge	Utilisez ce programme pour le linge très délicat en fibres synthétiques, qui peut rester légèrement humide après le séchage. Il est recommandé d'utiliser un sac de lavage spécial. <b>LOW TEMP</b> : séchage à basse température, plus doux pour le linge.
<b>Chemises - Programme permanent</b>	1/4 charge	Utilisez ce programme pour sécher chemises et blouses. La rotation adaptée du tambour limite le froissage du linge. <b>LOW TEMP</b> : séchage à basse température, plus doux pour le linge.

<b>Programme Niveaux de sécheresse</b>	<b>Charge maximale</b>	<b>Description du programme</b>
<b>Vêtements de sport</b>	1/4 charge	Ce programme est conçu pour les vêtements avec membrane, les vêtements de sport en matériaux mélangés et les tissus respirants. <b>LOW TEMP</b> : séchage à basse température, plus doux pour le linge.
<b>Séchage rapide</b>	1/2 charge	Ce programme convient aux petites quantités de linge que vous souhaitez sécher rapidement et efficacement.
<b>Soins des allergies</b>	1/2 charge	La durée de séchage plus longue et la température élevée, dépassant 60 °C (140 °F), réduisent la quantité de microbes et d'allergènes sur les vêtements. Ce programme ne doit pas être utilisé pour les articles délicats ou non adaptés au séchage en machine.
<b>Rafraîchissement de l'air</b>	1/4 charge	Ce programme désactive le chauffage. Il est idéal pour rafraîchir votre linge.

Si votre linge n'est pas séché au niveau de séchage souhaité, utilisez des fonctions supplémentaires ou un programme plus adapté.

## Step 4: Sélection des fonctions supplémentaires

 **INFORMATION!**  
Activez/désactivez la fonction en appuyant sur la position souhaitée (avant d'appuyer sur **START/PAUSE**).

Réglez les paramètres en appuyant sur la touche de fonction correspondante (avant d'appuyer sur **START/PAUSE**).

Les fonctions pouvant être modifiées avec le programme sélectionné sont partiellement éclairées (luminosité réduite).

Certaines fonctions ne sont pas disponibles avec certains programmes : elles ne s'allument pas et le bouton clignote lorsqu'on appuie dessus (voir **TABLEAU DES FONCTIONS**).

Description de l'éclairage des fonctions pour le programme de séchage sélectionné :

- **Allumé** (Réglage de base/préréglé)
- **Atténué** (Fonctions réglables)
- **Non éclairé** (Fonctions non sélectionnables)

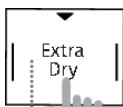
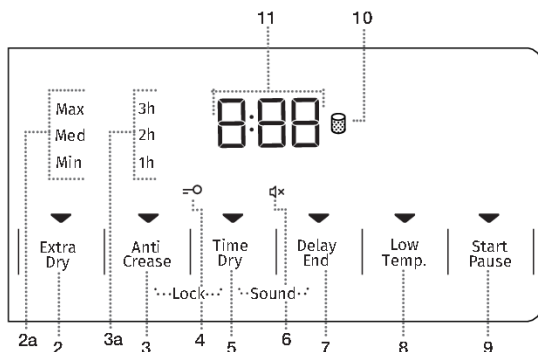

2

### EXTRA SEC (NIVEAU DE SECEUR)

Appuyez sur **EXTRA DRY** pour augmenter le niveau de séchage et la durée de séchage. Ce réglage peut être effectué avant de démarrer le cycle de séchage.

Si le même programme et les mêmes paramètres sont utilisés trois fois de suite, l' **ADAPTECH** cette fonction les enregistrera automatiquement.

Trois niveaux sont disponibles : **MAX**, **MED** et **MIN**. Le voyant correspondant au niveau sélectionné s'allumera.

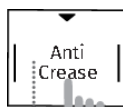

3

### ANTI-FROISSE (PRÉVENTION DU FROISSAGE)

Si vous ne pouvez pas retirer le linge immédiatement après la fin du cycle, sélectionnez la fonction **ANTI CREASE** avant de lancer le programme.

Appuyez sur **ANTI CREASE** pour choisir entre 1 h, 2 h ou 3 h, ou pour désactiver la fonction.

La fonction se désactive automatiquement lorsque vous ouvrez la porte du sèche-linge ou appuyez sur **START/PAUSE** après la fin du programme.

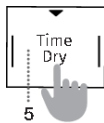

## SÉCHAGE TEMPORÉ (SÉCHAGE TEMPORÉ)

Dans le programme temps, appuyez sur **TIME DRY** pour régler la durée de séchage souhaitée. Le voyant de la fonction sélectionnée s'allumera.

Le temps initial est de **0:30**, et chaque pression augmente le temps de séchage de 15, minutes, jusqu'à un maximum de **4 heures**.

Pour réinitialiser le temps de séchage, maintenez la touche **TIME DRY** enfoncée pendant 3 secondes.

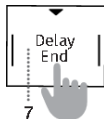

## FIN DIFFÉRÉE (RETARDEMENT DE LA FIN DU PROGRAMME DE SÉCHAGE)

(selon le modèle)

Maintenez la touche **DELAY END** enfoncée pour régler le programme de séchage afin qu'il se termine dans un délai maximum de 24 heures.

Si vous appuyez sur n'importe quel bouton (sauf **DELAY END** ou **START/PAUSE**) pendant le réglage de cette fonction, **DELAY END** sera réinitialisé.

Configurez toutes les autres fonctions souhaitées avant d'activer **DELAY END**. Procédure de paramétrage:

1. Sélectionnez le programme souhaité et les fonctions supplémentaires.
2. Appuyez sur la touche **DELAY END** ou maintenez-la enfoncée pour régler le délai de fin souhaité:
  - Par incréments de 30 minutes jusqu'à 6 heures
  - Par incréments d'une heure de 6 à 24 heures
3. Appuyez sur **START/PAUSE** pour confirmer.

Après avoir programmé la **DELAY END**, le sèche-linge effectuera un compte à rebours. Lorsque ce compte à rebours atteint l'heure de début du programme (par exemple 2:30), le cycle de séchage démarrera automatiquement.

Pour arrêter ou modifier le délai, tournez le sélecteur de programme sur **OFF** pendant au moins 1 seconde.

Lors de la prochaine utilisation du sèche-linge, vous pourrez définir un nouveau délai de fin de séchage.

Pour annuler:

maintenez la touche **DELAY END** enfoncée pendant 3 secondes. Le programme de séchage reprendra immédiatement.

Exemple:

S'il est actuellement 9:00 PM et que vous souhaitez que le programme de séchage se termine à 6:00 AM, réglez la **DELAY END** sur 9 heures.

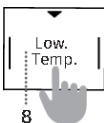

## LOW. TEMP. (BAISSE TEMPÉRATURE)

Appuyez sur **LOW TEMP** pour sécher le linge à une température plus basse, ce qui est plus doux pour les tissus et contribue à réduire le rétrécissement.

Cette fonction utilise une régulation précise de la pompe à chaleur et un capteur de température supplémentaire pour abaisser la température de séchage. Les vêtements peuvent rétrécir jusqu'à 50% en moins par rapport à un séchage classique, selon le type de tissu.

Utilisez ce réglage uniquement pour les articles adaptés au séchage en machine



### INFORMATION!

Certaines fonctionnalités peuvent ne pas être disponibles avec certains programmes. Si une fonction ne peut être sélectionnée, un signal sonore retentit et le voyant correspondant clignote.

(Voir le TABLEAU DES FONCTIONS SUPPLÉMENTAIRES pour plus de détails.)

# Réglages de combinaison de deux boutons

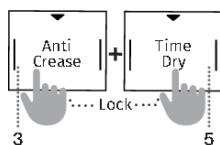
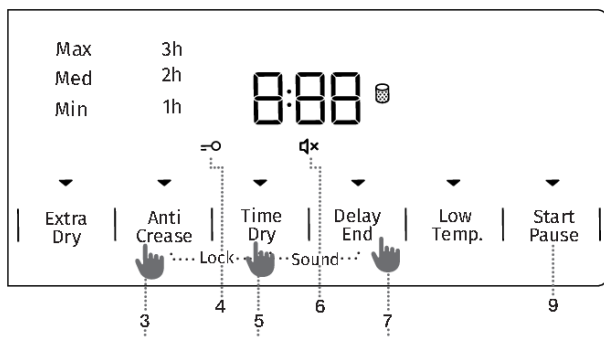

## VERROUILLAGE (CHILD LOCK) —O

Le verrouillage enfant est une fonction de sécurité supplémentaire qui empêche les ouvertures accidentelles modifications apportées au programme, aux paramètres ou aux fonctions supplémentaires.

### Pour activer ou désactiver le verrouillage enfant:

1. Appuyez et maintenez enfoncés les boutons **ANTI CREASE** et **TIME DRY** pendant au moins 3 secondes.
2. Suivez la même procédure pour désactiver.
  - Lorsque le verrouillage enfant est activé, les programmes, les paramètres et les fonctionnalités supplémentaires sont inaccessibles. Les fonctions ne peuvent pas être modifiées.
  - Le verrouillage enfant reste actif même après l'arrêt du sèche-linge.
  - Pour sélectionner un nouveau programme, le verrouillage enfant doit d'abord être désactivé.
  - Il peut être désactivé pendant le processus de séchage.

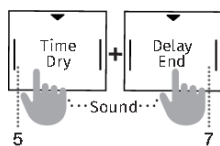

## SON (SOUND OFF) 🔊x

Cette fonction vous permet de désactiver tous les sons de fonctionnement.

1. Appuyez et maintenez enfoncés les boutons **TIME DRY** et **DELAY END** pendant au moins 3 secondes.
2. Pour réactiver, suivez la même procédure.

**Remarque:** Lorsque le son est coupé, aucun signal sonore ne sera émis. Fin du programme de séchage.



### INFORMATION!

Après avoir débranché le sèche-linge du secteur, tous les réglages seront réinitialisés à leurs valeurs d'usine par défaut, à l'exception du volume du signal sonore, de la fonction anti-froissage et du verrouillage enfant.



### INFORMATION!

Les fonctions **VERROUILLAGE (CHILD LOCK)** et **SON (SOUND OFF)** ne peuvent pas être activées ou désactivées dans les 10 secondes suivant la mise sous tension.

## Table des fonctions supplémentaires

Programme	EXTRA SEC (NIVEAU DE SÈCHERESSE)	ANTI-PLIS (PRÉVENTION DES PLIS)	SÈCHAGE PROGRAMMÉ (SÈCHAGE A DUREE DETERMINEE)	FIN DIFFÉRÉE (DIFFÉRER LA FIN DU PROGRAMME DE SÈCHAGE)	BASSE TEMPÉRATURE (TEMPERATURE PLUS BASSE)
<b>Extra sec</b> (Placard sec)	•	•		•	•
<b>Normale</b>	•	•		•	
<b>FER A REPASSER HUMIDE</b> (humide pour le repassage)	•	•		•	•
<b>Tissus Mélangés</b>	•	•		•	•
<b>Fer Humide Mélangé</b>	•	•		•	•
<b>Laine</b>					
<b>Vêtements en Duvet</b>	•	•		•	•
<b>Durée</b> (Programme de séchage chronométré)		•	•		•
<b>Bébé</b> (Vêtements pour bébés)	•	•		•	•
<b>Articles délicats</b>	•	•		•	•
<b>Chemises - Infoissables</b>	•	•		•	•
<b>Vêtements de sport</b>	•	•		•	•
<b>Séchage rapide</b>		•		•	
<b>Soins des allergies</b>	•	•			
<b>Rafraîchissement de l'air</b>					

- Des fonctions supplémentaires peuvent être utilisées.

Si votre linge n'est pas séché au niveau de séchage souhaité, utilisez des fonctions supplémentaires ou sélectionnez un programme plus adapté.

## Étape 5: Démarrage du programme de séchage

Appuyez sur **START/PAUSE**.

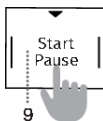

Le temps restant jusqu'à la fin du programme ou l'heure **DELAY END** (si réglée) s'affiche à l'écran. Les voyants des fonctions sélectionnées s'allument.

Si la porte n'est pas correctement fermée, le temps restant clignote trois fois à l'écran et un signal sonore retentit.

Pour reprendre le programme de séchage, fermez correctement la porte, puis appuyez sur **START/PAUSE**.

## Étape 6: Fin du programme de séchage

Lorsque le programme de séchage est terminé, [End] apparaîtra sur l'écran.

Deux voyants rouges s'allumeront, le voyant du bouton **START/PAUSE** clignotera et, si la fonction **ANTI CREASE** a été sélectionnée, son voyant clignotera également.

1. Ouvrez la porte du sèche-linge.
2. Nettoyez le filtre (voir **CLEAN**).
3. Retirez le linge du tambour.
4. Fermez la porte.
5. Mettez le sèche-linge en position **OFF** à l'aide du bouton sélecteur.
6. Débranchez le cordon d'alimentation de la prise.



### INFORMATION!

Retirez le linge du sèche-linge pour éviter qu'il ne se froisse à la fin du programme de séchage.



### AVERTISSEMENT!

Le cycle de séchage final comprend une étape de refroidissement sans chauffage. Cela permet de s'assurer que le linge atteint une température sûre en fin de programme et peut être retiré du sèche-linge sans risque de brûlure.

# INTERRUPTIONS ET MODIFICATIONS DU PROGRAMME

## Interruptions

### Pour interrompre le déroulement du programme

Appuyez sur **START/PAUSE** pour mettre en pause ou reprendre un programme.

Pour interrompre le programme de séchage, maintenez le bouton **START/PAUSE** enfoncé pendant 3 secondes. Le programme sélectionné s'arrêtera et le sèche-linge commencera à refroidir. La durée du refroidissement dépend du programme sélectionné. Une fois cette opération terminée, vous pourrez sélectionner un nouveau programme de séchage.

### Ouvrir la porte

Si la porte du sèche-linge est ouverte pendant le processus de séchage, le cycle de séchage sera interrompu. Lorsque la porte est fermée et que le bouton **START/PAUSE** est enfoncé, le séchage reprendra là où il s'était arrêté.



#### **SURFACE CHAUDE !**

La porte du sèche-linge chauffera pendant le séchage. Soyez prudent lorsque vous l'ouvrez afin d'éviter les brûlures.

### Panne d'alimentation électrique

En cas de panne d'alimentation, [PF] apparaîtra sur l'écran et le voyant du bouton **START/PAUSE** clignotera.

Appuyez sur **START/PAUSE** pour reprendre le processus de séchage.

## Changement de programme/fonctions

Éteignez le sèche-linge en tournant le sélecteur de programme sur la position **OFF**. Rallumez-le en tournant le sélecteur de programme sur n'importe quel programme.

Sélectionnez un autre programme/fonction et appuyez à nouveau sur **START/PAUSE**.

## Ajouter du linge après le début du programme

Ouvrez la porte du sèche-linge et appuyez sur le bouton **START/PAUSE**. Insérez le linge et appuyez de nouveau sur **START/PAUSE**. Le temps de séchage peut être prolongé.



#### **SURFACE CHAUDE!**

Faites attention à ne pas vous brûler en ouvrant la porte du sèche-linge pour charger ou retirer le linge.

## Enregistrement des paramètres personnels

Les paramètres initiaux peuvent être modifiés.

1. Sélectionnez le programme souhaité et les fonctions supplémentaires.
2. Appuyez sur **START/PAUSE** et maintenez-le enfoncé pendant 9 secondes pour enregistrer la combinaison.
  - Un voyant sur le bouton **START/PAUSE** et un signal sonore confirmeront la sélection et [saved] apparaîtra brièvement sur l'écran.
3. Appuyez sur **START/PAUSE** pour démarrer le processus de séchage.

La combinaison enregistrée s'affichera à chaque fois que le sèche-linge sera allumé. Pour modifier une combinaison précédemment enregistrée, répétez la même procédure.

## AdaptTech

Lorsqu'un réglage de programme de séchage est utilisé trois fois de suite, ce réglage est enregistré comme réglage par défaut et sera toujours proposé lorsque vous sélectionnez ce programme de séchage – c'est ce qu'on appelle la fonction **ADAPTTECH**.

Si vous enregistrez manuellement les paramètres d'un programme de séchage, la fonction **ADAPTTECH** de ce programme est désactivée.

## menu des paramètres personnels

1. Mettez le sèche-linge en marche en tournant le bouton de sélection du programme sur n'importe quelle position.
2. Appuyez et maintenez enfoncés les boutons **EXTRA DRY** et **TIME DRY** pendant 3 secondes pour ouvrir le menu Paramètres personnels.
  - Les témoins **ANTI CREASE** et **CLEAN THE FILTER** s'allument.
  - Le chiffre 1 s'affiche, indiquant la première fonction de réglage.
3. Tournez le sélecteur de programme vers la gauche ou la droite pour choisir la fonction:
  - 1 – Réglages sonores
  - 2 – Réinitialiser les paramètres personnels du programme aux valeurs d'usine
4. Appuyez sur **ANTI CREASE** pour confirmer la fonction et les paramètres sélectionnés.
5. Appuyez sur **EXTRA DRY** pour revenir à l'étape précédente.

### Volume du signal acoustique

Le volume peut être réglé sur quatre niveaux:

- 0 – Son désactivé
- 1 – Son des boutons uniquement
- 2 – Volume faible
- 3 – Volume élevé

Tournez le bouton de sélection du programme pour choisir le volume souhaité.

Si aucune sélection n'est effectuée dans les 20 secondes, le menu reviendra automatiquement au menu principal.

## Aperçu du nombre de cycles de séchage effectués

Le nombre de cycles de séchage effectués s'affiche pendant 3 secondes si vous débranchez le cordon d'alimentation, attendez 10 secondes, puis rebranchez-le. Après 3 secondes, l'appareil passe en mode veille.

# NETTOYAGE ET ENTRETIEN



## CHOC ÉLECTRIQUE!

Avant de procéder au nettoyage, assurez-vous d'éteindre le sèche-linge et de le débrancher secteur (débranchez le cordon d'alimentation de la prise).

Le sèche-linge est équipé d'un **système de filtration** composé d'un seul filtre.

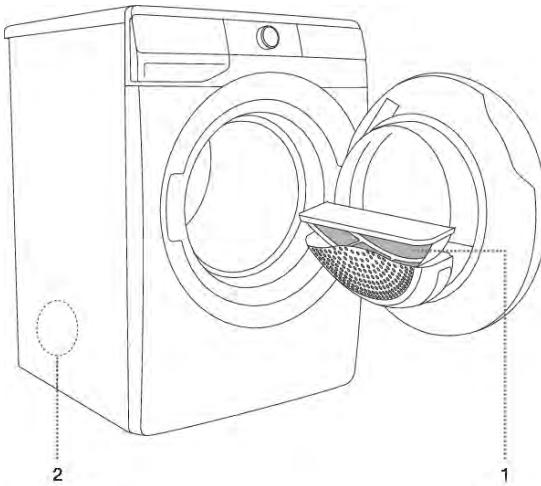

**1** Filtre net

**2** Ouverture d'échappement d'air sur le verso



## AVERTISSEMENT!

N'utilisez jamais le sèche-linge sans le filtre ou avec un filtre endommagé. Une accumulation excessive de peluches peut entraîner un dysfonctionnement ou une panne de l'appareil.



## INFORMATION!

Le sèche-linge ne doit jamais être utilisé sans le filtre en place, ou avec un filtre endommagé, car une quantité excessive de fibres accumulées provenant du tissu pourrait provoquer un dysfonctionnement ou une panne du sèche-linge.

# Nettoyage du filtre



## INFORMATION!

Nettoyez le filtre après chaque cycle de séchage.

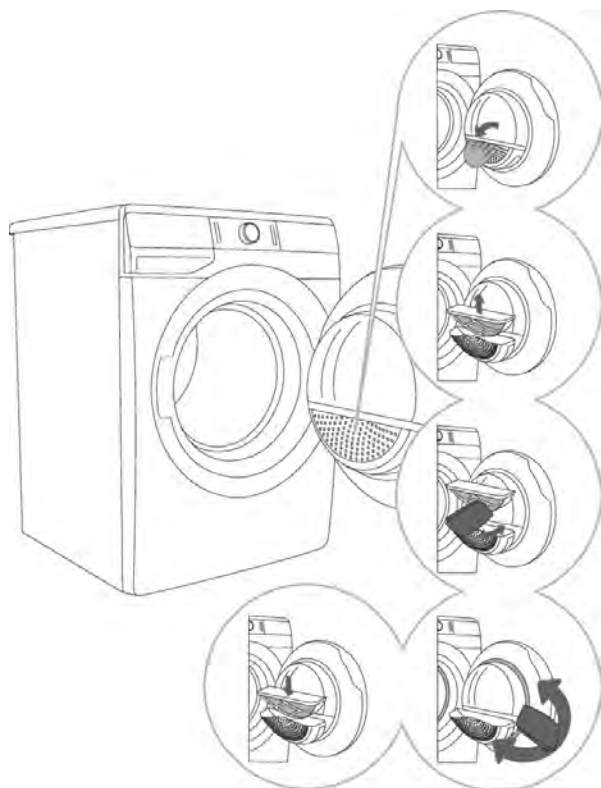

**1** Ouvrez le boîtier du filtre.

**2** Retirez le filtre à filet.

**3** Grattez délicatement le filtre pour enlever les peluches, c'est-à-dire la couche de fibres et de fils, à la main ou avec un chiffon

**4** Si nécessaire, nettoyez le joint du boîtier de filtre et celui de la porte également.

**5** Insérez le filtre net et fermez le boîtier du filtre.



## INFORMATION!

Manipulez le couvercle du filtre avec précaution pour éviter de vous pincer les doigts.

## Nettoyage du conduit d'évacuation

Nettoyez occasionnellement l'intérieur de l'ouverture d'évacuation d'air et le conduit à l'aide d'un aspirateur.

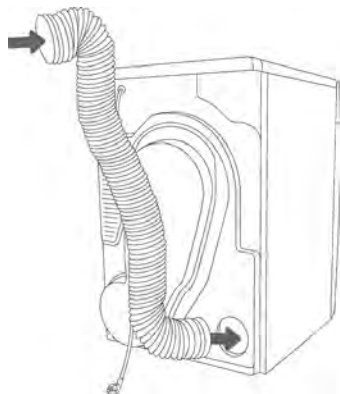

## Nettoyage du sèche-linge



### CHOC ÉLECTRIQUE !

Débranchez toujours le sèche-linge du secteur avant de le nettoyer.

Nettoyez l'extérieur du sèche-linge à l'aide d'un chiffon doux en coton humide.



### AVERTISSEMENT!

N'utilisez aucun solvant ni produit de nettoyage susceptible d'endommager le sèche-linge (suivez les recommandations et les avertissements fournis par les fabricants des produits de nettoyage).

Essuyez toutes les parties du sèche-linge avec un chiffon doux jusqu'à ce qu'elles soient sèches.



### INFORMATION!

Ne nettoyez pas le sèche-linge avec un jet d'eau !

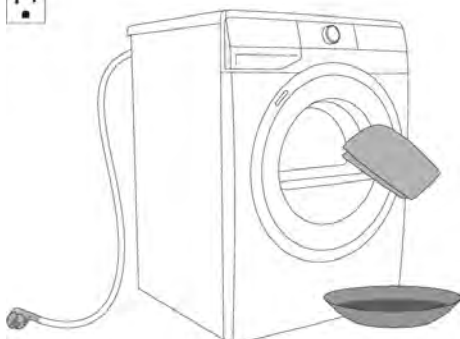

# CONSEILS POUR UN SÉCHAGE ET UNE UTILISATION ÉCONOMIQUE DE VOTRE SÉCHOIR

La méthode de séchage la plus économique consiste à sécher la quantité de linge recommandée à chaque fois (voir TABLEAU DES PROGRAMMES).

Le séchage en machine du linge confectionné dans des tissus particulièrement délicats susceptibles de se déformer n'est pas recommandé.

L'utilisation d'adoucissant n'est pas nécessaire au lavage, car le linge est doux et souple après séchage. Le temps de séchage sera plus court et la consommation d'énergie moindre si les vêtements sont bien essorés avant le séchage. En choisissant le programme de séchage approprié, vous éviterez de trop sécher votre linge et les problèmes de repassage ou de rétrécissement des tissus.

Un nettoyage régulier des filtres permettra d'optimiser le temps de séchage et de minimiser la consommation d'énergie.

Lors du séchage de petites quantités de linge ou de vêtements individuels, le capteur peut ne pas détecter le taux d'humidité réel. Dans ce cas, il est recommandé d'utiliser les programmes de séchage en machine ou le programme de séchage programmé pour les petites quantités de linge.

## Mode veille faible

Si vous ne lancez aucun programme ou ne choisissez aucun réglage après avoir allumé le sèche-linge (bouton de sélection de programme), l'unité d'affichage s'éteindra au bout de 5 minutes et passera en mode veille afin d'économiser de l'énergie.

L'écran peut être réactivé en tournant le sélecteur de programme. Si vous ne faites rien pendant 5 minutes après la fin d'un programme, l'écran s'éteindra pour économiser l'énergie.

$P_o$ = puissance pondérée à l'arrêt [W]	< 0,5
$P_I$ = puissance pondérée en veille [W]	< 0,5
$T_I$ = temps de veille [min]	5,00



### INFORMATION!

Une tension secteur faible et des charges de séchage différentes peuvent affecter le temps de séchage; le reste Le temps affiché est ajusté en conséquence pendant le processus de séchage.

# DÉPANNAGE



Des perturbations environnementales (par exemple, du réseau électrique) peuvent entraîner divers rapports d'erreur (voir le TABLEAU DE DÉPANNAGE). Dans ce cas:



- Éteignez le sèche-linge et attendez au moins une minute.
- Rallumez le sèche-linge et relancez le programme de séchage.
- La plupart des erreurs de fonctionnement peuvent être résolues par l'utilisateur (voir le TABLEAU DE DÉPANNAGE).
- Si l'erreur persiste, contactez un technicien agréé.
- Les réparations doivent être effectuées uniquement par un technicien qualifié.
- La garantie ne couvre pas les réparations ni les demandes de prise en charge au titre de la garantie résultant d'un branchement ou d'une utilisation incorrects du sèche-linge. Dans ce cas, les frais de réparation sont à la charge de l'utilisateur.

Problème/Erreur	Cause	Ce qu'il faut faire?
<b>La machine ne démarre pas.</b>	<ul style="list-style-type: none"> <li>• L'interrupteur principal est non allumé.</li> </ul>	<ul style="list-style-type: none"> <li>• Vérifiez si l'interrupteur principal est sur.</li> </ul>
	<ul style="list-style-type: none"> <li>• Il n'y a pas de tension dans la prise de courant</li> </ul>	<ul style="list-style-type: none"> <li>• Vérifiez le fusible.</li> <li>• Vérifiez si la prise du cordon d'alimentation est correctement insérée dans la prise de courant</li> </ul>
<b>Il y a bien du courant dans la prise, mais le tambour ne tourne pas et l'appareil ne fonctionne pas.</b>	<ul style="list-style-type: none"> <li>• Ouvrez la porte.</li> </ul>	<ul style="list-style-type: none"> <li>• Vérifiez que la porte est bien fermée.</li> </ul>
	<ul style="list-style-type: none"> <li>• Il est possible que la fonction <b>DELAY END</b> ait été activée.</li> <li>• Le programme n'a pas été lancé conformément aux instructions.</li> </ul>	<ul style="list-style-type: none"> <li>• Pour désactiver l'option de délai de démarrage, maintenez la touche <b>DELAY END</b> enfoncée pendant 3 secondes.</li> <li>• Relisez attentivement le mode d'emploi.</li> </ul>
<b>L'appareil cesse complètement de chauffer pendant un programme.</b>	<ul style="list-style-type: none"> <li>• Le filtre net peut être obstrué. Par conséquent, la température à l'intérieur du sèche-linge augmente, ce qui provoque une surchauffe et donc l'arrêt du chauffage.</li> </ul>	<ul style="list-style-type: none"> <li>• Nettoyez le filtre (voir NETTOYAGE) ET ENTRETIEN/Nettoyage du filtre de la porte).</li> <li>• Attendez que l'appareil refroidisse, essayez de le faire fonctionner à nouveau. Si le sèche-linge ne démarre toujours pas, appelez un technicien.</li> </ul>
<b>Un léger bruit de choc se fait entendre.</b>	<ul style="list-style-type: none"> <li>• Si le sèche-linge reste inutilisé pendant une longue période, les éléments de support sont soumis à des contraintes au même point.</li> </ul>	<ul style="list-style-type: none"> <li>• Le bruit va diminuer sans aucune intervention.</li> </ul>
<b>La porte s'ouvre pendant le séchage.</b>	<ul style="list-style-type: none"> <li>• Surcharge excessive sur la porte (trop de linge dans le tambour).</li> </ul>	<ul style="list-style-type: none"> <li>• Réduisez la quantité de lessive</li> </ul>



Problème/Erreur	Cause	Ce qu'il faut faire?
<b>Séchage irrégulier lessive</b>	<ul style="list-style-type: none"> <li>Du linge de types et d'épaisseurs variés, ou une quantité excessive de linge.</li> </ul>	<ul style="list-style-type: none"> <li>Assurez-vous d'avoir trié le linge par type et par épaisseur, d'avoir mis une quantité de linge appropriée dans le tambour et d'avoir sélectionné un programme adapté (voir le tableau des programmes).</li> </ul>
<b>Lavage non séché ou séchage ça prend trop de temps.</b>	<ul style="list-style-type: none"> <li>Les filtres ne sont pas propres.</li> </ul>	<ul style="list-style-type: none"> <li>Nettoyez les filtres (voir la section NETTOYAGE ET ENTRETIEN/ Nettoyage du filtre de la porte ).</li> </ul>
	<ul style="list-style-type: none"> <li>Le sèche-linge est placé dans un espace fermé chambre ; chambre trop froide ; ou une pièce trop petite et l'air surchauffe comme un résultat.</li> </ul>	<ul style="list-style-type: none"> <li>Assurez-vous que le sèche-linge bénéficie d'une aération suffisante ; par exemple, ouvrez la porte et/ou la fenêtre.</li> <li>Vérifiez si la température de la pièce où est installé le sèche-linge est trop élevée ou trop basse.</li> </ul>
	<ul style="list-style-type: none"> <li>Le linge n'avait pas été suffisamment essoré.</li> </ul>	<ul style="list-style-type: none"> <li>Si le linge est encore humide après le cycle de séchage, répétez l'opération et sélectionnez un programme de séchage approprié (après avoir nettoyé les filtres).</li> </ul>
	<ul style="list-style-type: none"> <li>La quantité de linge séché dans l'appareil est trop importante ou insuffisante.</li> </ul>	<ul style="list-style-type: none"> <li>Utilisez un programme approprié ou des fonctions supplémentaires.</li> </ul>
	<ul style="list-style-type: none"> <li>Le linge (comme les draps) s'emmêle et forme de grosses boules.</li> </ul>	<ul style="list-style-type: none"> <li>Fermez les boutons ou les fermetures éclair du linge avant le séchage.</li> <li>Après le séchage, défroissez le linge et sélectionnez un programme de séchage supplémentaire (par exemple, Séchage minuté).</li> </ul>

Les erreurs affichées sur l'écran peuvent inclure les éléments suivants:

Problem/Error	Indication sur l'écran et description de l'erreur	Ce qu'il faut faire?
	défaillance de l'unité de contrôle	Centre de service d'appel
	défaillance du capteur de température	Centre de service d'appel
	Erreur de communication	Centre de service d'appel

Problem/Error	Indication sur l'écran et description de l'erreur	Ce qu'il faut faire?
 	<b>Défaillance de l'unité de commande</b>	Débranchez le sèche-linge de l'alimentation électrique.  Appelez le service après-vente.

Les avertissements affichés sur l'écran peuvent inclure les éléments suivants:

Avertissement	Indication sur l'écran et description de l'avertissement	Ce qu'il faut faire?
	<b>Avertissement de panne d'alimentation électrique</b>	Le séchage a été interrompu en raison d'une panne de courant. Appuyez sur <b>START/PAUSE</b> pour redémarrer ou reprendre le programme de séchage.
	À la fin du programme de séchage, la mention <b>End</b> (Fin) s'affichera sur l'écran.  Le voyant rouge s'allume.  Il ne s'agit pas d'un dysfonctionnement, mais simplement d'un avertissement indiquant que le filtre doit être nettoyé après le séchage.	Nettoyez le filtre.

## Bruit

**Bruit de grondement ou de cliquetis:** pendant le séchage, lorsque le linge contient des éléments rigides (tels que des boutons, des fermetures éclair, etc.).



### AVERTISSEMENT!

En cas de panne, utilisez uniquement des pièces de rechange agréées par les fabricants autorisés.



### AVERTISSEMENT!

Les réparations ou toute réclamation au titre de la garantie résultant d'un branchement ou d'une utilisation incorrecte du sèche-linge ne sont pas couvertes par la garantie. Dans ce cas, les frais de réparation seront à la charge de l'utilisateur.



### INFORMATION!

La garantie ne couvre pas les erreurs ou les pannes résultant de perturbations environnementales (foudre, pannes du réseau électrique, catastrophes naturelles, etc.)

Si après avoir consulté le tableau ci-dessus, vous avez encore besoin d'aide concernant votre appareil, veuillez contacter notre service client au **800-932-4267** (poste **513**) entre 9:00 AM et 5:00 PM (heure de l'Est) ou consultez le site **www.summitappliance.com/support**.

Nous ferons de notre mieux pour répondre à vos questions.

Pour commander des pièces de rechange, veuillez consulter notre site web: **summitapplianceparts.com**

# ÉLIMINATION



L'emballage est fabriqué à partir de matériaux respectueux de l'environnement qui peuvent être recyclés, éliminés ou détruits sans aucun risque pour l'environnement. À cette fin, ils sont étiquetés en conséquence.

Le symbole apposé sur le produit ou son emballage indique que le produit ne doit pas être traité comme un déchet ménager ordinaire. Apportez le produit à un centre de collecte agréé pour les déchets d'équipements électriques et électroniques traitement.

Lors de la mise au rebut du sèche-linge en fin de vie, retirez toute source d'alimentation les cordons, et détruire le loquet et l'interrupteur de la porte pour empêcher la porte de verrouillage ou loquet (sécurité enfant).

L'élimination correcte du produit contribuera à prévenir tout effet négatif sur l'environnement et la santé des personnes pourraient être affectés en cas de retrait incorrect du produit. Pour des informations détaillées sur le retrait et le traitement du si vous avez des questions concernant ce produit, veuillez contacter le service municipal compétent en matière de gestion des déchets, votre service de collecte des déchets ou le magasin où vous l'avez acheté produit.

## GARANTIE LIMITÉE

### GARANTIE LIMITÉE D'UN AN

La couverture de garantie est disponible dans les 48 États continentaux des États-Unis, ainsi que dans certaines régions de l'Alaska, d'Hawaï et du Canada. Pour les endroits non couverts, les consommateurs peuvent soit contacter un fournisseur local, soit coordonner avec Felix Storch, Inc. afin de trouver des options de service à proximité, lesquelles peuvent donner droit à un remboursement partiel.

La garantie de cet appareil est valable pendant un an à compter de la date d'achat, à condition que l'appareil soit utilisé et entretenu conformément aux instructions fournies avec le produit. Le garant prendra en charge le coût des pièces d'origine spécifiées par l'usine et de la main-d'œuvre nécessaire pour corriger les défauts de matériaux ou de fabrication. Le service doit être effectué par une entreprise de service désignée.

Toutes les pièces, sauf le compresseur, sont garanties pendant un an contre les défauts de fabrication. Les pièces en plastique, les étagères et les armoires sont fabriquées selon des normes commerciales acceptables, mais ne sont pas couvertes en cas de dommages subis lors de la manipulation ou de bris.

### ÉLÉMENTS NON COUVERTS PAR LE GARANT:

1. Les appels de service visant à corriger l'installation de votre appareil, à vous expliquer son utilisation, à remplacer ou réparer des fusibles ou à corriger le câblage ou la plomberie.
2. Les appels de service pour réparer ou remplacer les ampoules de l'appareil ou les étagères cassées. Les pièces consommables (comme les filtres) sont exclues de la couverture de garantie.
3. Les dommages résultant d'un accident, d'une modification, d'une mauvaise utilisation, d'un abus, d'un incendie, d'une inondation, de catastrophes naturelles, d'une installation incorrecte, d'une installation non conforme aux codes électriques ou de plomberie, ou de l'utilisation de produits non approuvés par le garant.
4. Les pièces de rechange ou les coûts de main-d'œuvre pour des appareils utilisés en dehors des 48 États continentaux des États-Unis, ainsi que dans certaines régions de l'Alaska, d'Hawaï et du Canada.
5. Les réparations de pièces ou de systèmes résultant de modifications non autorisées apportées à l'appareil.
6. Les frais de déplacement et de transport pour le service du produit dans des endroits éloignés.
7. Le retrait et la réinstallation de votre appareil s'il est installé dans un endroit inaccessible ou non installé conformément aux instructions d'installation publiées.

### EXONÉRATION DE GARANTIES IMPLICITES ; LIMITATION DES RECOURS

LE SEUL ET UNIQUE RECOURS DU CLIENT EN VERTU DE LA PRÉSENTE GARANTIE LIMITÉE CONSISTE EN LA RÉPARATION DU PRODUIT TELLE QUE PRÉVUE CI-DESSUS. LES GARANTIES IMPLICITES, Y COMPRIS LES GARANTIES DE QUALITÉ MARCHANDE OU D'APTITUDE À UN USAGE PARTICULIER, SONT LIMITÉES À UNE DURÉE D'UN AN. LE GARANT NE SERA PAS RESPONSABLE DES DOMMAGES INDIRECTS OU CONSÉCUTIFS. CERTAINS ÉTATS N'AUTORISENT PAS L'EXCLUSION OU LA LIMITATION DES DOMMAGES INDIRECTS OU CONSÉCUTIFS, NI LES LIMITATIONS DE DURÉE DES GARANTIES IMPLICITES DE QUALITÉ MARCHANDE OU D'APTITUDE, DE SORTE QUE CES EXCLUSIONS OU LIMITATIONS PEUVENT NE PAS S'APPLIQUER À VOUS. CETTE GARANTIE VOUS CONFÈRE DES DROITS LÉGAUX SPÉCIFIQUES, ET VOUS POUVEZ ÉGALEMENT BÉNÉFICIER D'AUTRES DROITS QUI VARIENT SELON L'ÉTAT.



**AVERTISSEMENT : Ce produit peut vous exposer à des produits chimiques, y compris le Nickel (Métallique) qui est connu dans l'État de Californie pour provoquer le cancer.**

**Pour plus d'informations, rendez-vous sur [www.P65Warnings.ca.gov](http://www.P65Warnings.ca.gov)**

Remarque: Le Nickel est un composant de tout l'acier inoxydable et de certaines autres compositions Métalliques



Felix Storch, Inc.  
An ISO 9001:2015 registered company  
770 Garrison Ave  
Bronx, New York 10474  
[www.summitappliance.com](http://www.summitappliance.com)